



Wedstrijdreglement Springen

(Versie 2012 met wijzigingen 2013 verwerkt)

Ingangsdatum 1 april 2013

Koninklijke Nederlandse Hippische Sportfederatie
De Beek 125, 3852 PL Ermelo
Postbus 3040, 3850 CA Ermelo

Telefoon: 0577 – 408200
Fax: 0577 – 401725

E-mail: info@knhs.nl
Website: www.knhs.nl

© KNHS 2012

Alle rechten voorbehouden. Niets van deze uitgave mag worden verveelvoudigd, opgeslagen in een geautomatiseerd gegevensbestand of openbaar gemaakt in enige vorm of op enige wijze, hetzij elektronisch, mechanisch, door fotokopieën, opnamen of op enige andere manier, zonder voorafgaande schriftelijke toestemming van de KNHS.



Inleiding

Om de sport zo goed en eerlijk mogelijk te laten verlopen zijn spelregels opgesteld. De KNHS kent hierbij de volgende Wedstrijdreglementen: het Algemeen Wedstrijdreglement en de disciplinereglementen Dressuur, Springen, Eventing, Mennen, (M)endurance, Voltige en Aangespannen Sport. Om te controleren op het gebruik van medicatie en verboden middelen gelden de bepalingen van het Reglement Ongeoorloofde Middelen voor het Paard en het Nationaal Dopingreglement Nederlandse Sport (versie KNHS).

De KNHS-Wedstrijdreglementen zijn zoveel mogelijk in lijn gebracht met de regels van de internationale paardensportorganisatie, de Fédération Equestre Internationale (FEI). In enkele gevallen was het niet mogelijk de regelgeving van de FEI te volgen omdat het voorzieningenniveau van KNHS-wedstrijden afwijkt van de voor de FEI-wedstrijden vereiste voorzieningen.

Een disciplinereglement moet altijd in samenhang worden gelezen en toegepast met het Algemeen Wedstrijdreglement. Wanneer de reglementaire bepalingen geen uitkomst bieden, moet worden gehandeld in de geest van de sport, waarbij fairplay en het welzijn van mens en dier altijd voorop moeten staan!

Disciplinereglement Springen

Ingangsdatum 1 april 2013

Inhoudsopgave	Pagina
HOOFDSTUK 1 - ALGEMEEN	
Artikel 200 Algemeen	4
HOOFDSTUK 2 – DE RING EN OEFENTERREINEN	
Artikel 201 Afmetingen en aard van de terreinen	6
Artikel 202 Toegang tot de ring; oefenhindernis	6
Artikel 203 De bel	7
Artikel 204 Parcours en meting	7
Artikel 205 Tekening van het parcours	9
Artikel 206 Wijzigingen van het parcours	10
Artikel 207 Vlaggen	10
HOOFDSTUK 3 – DE HINDERNISSEN	
Artikel 208 Algemeen	10
Artikel 209 Rechte hindernis	11
Artikel 210 Breedtehindernis	11
Artikel 211 Sloot	11
Artikel 212 Meervoudige hindernissen(combinaties)	12
Artikel 213 Wallen, taluds, afsprongen	12
Artikel 214 Gesloten, gedeeltelijk gesloten en gedeeltelijk open combinaties	12
Artikel 215 Alternatieve hindernissen en jokers	12
HOOFDSTUK 4 – STRAFFEN TIJDENS HET PARCOURS	
Artikel 216 Strafpunten	13
Artikel 217 Omvergeworpen hindernis	13
Artikel 218 Rechte en breedtehindernissen	13
Artikel 219 Ongehoorzaamheden	13
Artikel 220 Vergissing in het parcours	14
Artikel 221 Weigering	14
Artikel 222 Uitbreken	14
Artikel 223 Verzet	14
Artikel 224 Vallen	15
Artikel 225 Verboden hulp van derden	15
HOOFDSTUK 5 – TIJD EN SNELHEID	
Artikel 226 Tijd van het parcours	15
Artikel 227 Toegestane tijd	15
Artikel 228 Tijdslimiet	15
Artikel 229 Tijdopname	15
Artikel 230 Tijd van onderbreking	16
Artikel 231 Vallen en ongehoorzaamheden tijdens onderbroken tijd	16
Artikel 232 Tijdcorrecties	16
Artikel 233 Halhouden gedurende het afleggen van het parcours	16
Artikel 234 Snelheid	17
Artikel 235 Fouten	17
Artikel 236 Tabel A	17

	Pagina
Artikel 237 Resultaten volgens tabel A	17
Artikel 238 Methoden om de resultaten volgens tabel A vast te stellen	18
Artikel 239 Tabel C	18
HOOFDSTUK 6 – UITSLUITINGEN, DISKWALIFICATIES	
Artikel 240 Uitsluitingen	19
Artikel 241 Diskwalificatie	20
Artikel 242 Administratieve maatregelen	20
Artikel 243 Wreedheid bij de training van paarden	21
Artikel 244 Oefen- en losrijterrein en oefenhindernissen	21
HOOFDSTUK 7 - BARRAGES	
Artikel 245 Algemeen	22
Artikel 246 Hindernissen, afstand	22
Artikel 247 Uitsluiting of terugtrekken van deelname aan barrages	23
HOOFDSTUK 8 - RANGSCHIKKING	
Artikel 248 Individuele rangschikking en prijsuitreiking	23
HOOFDSTUK 9 - DEELNEMERS EN PAARDEN	
Artikel 249 Uitnodigingen voor CSIO's	23
Artikel 250 Uitnodigingen voor CSI's	23
Artikel 251 Inschrijvingen voor internationale wedstrijden	24
Artikel 252 Loting voor de startvolgorde	24
Artikel 253 Deelname aan springwedstrijden, hors concours starten, scholingsrubrieken, indeling nieuwe combinaties, dispensatieklassen	24
Artikel 254 Deelname en aantallen paarden bij internationale wedstrijden	27
Artikel 255 Junioren en Young riders bij internationale wedstrijden	27
Artikel 256 Kleding en groeten	28
Artikel 257 Harnachement en hulpmiddelen	28
HOOFDSTUK 10 - OFFICIALS	
Artikel 258 Juryleden	30
Artikel 259 Parcoursbouwers	30
Artikel 260 Toezichthouders	30
HOOFDSTUK 11 - WEDSTRIJDEN	
Artikel 261 Normale wedstrijden	30
Artikel 262 Kracht- en vaardigheidswedstrijden	30
Artikel 263 Jachtspringparcours en snelheid- en wendbaarheidswedstrijd	31
Artikel 264 Landenwedstrijden	32
Artikel 265 Andere teamwedstrijden	32
Artikel 266 Springparcours à l'Américaine	32
Artikel 267 Wedstrijd met een vastgestelde tijd	32
Artikel 268 Relaiswedstrijden	33
Artikel 269 Progressief springparcours	34
Artikel 270 Speel uw spel	35
Artikel 271 Kies uw lijn	35
Artikel 272 Wedstrijd met opeenvolgende uitschakeling	36
Artikel 273 Wedstrijd in twee manches	36
Artikel 274 Wedstrijd in twee fasen	37
Artikel 275 Wedstrijden in groepen met winnaarsronde	38
Artikel 276 Wedstrijd in twee ronden met winnaarsronde	38
Artikel 277 Derby	39
Artikel 278 Wedstrijd over combinaties	39
Artikel 279 Masters springen	39
Artikel 280 Rijstijlwedstrijden	39
Artikel 281 Wedstrijden voor jonge paarden	40

BIJLAGEN

1. Tabellen berekening toegestane tijd bij verschillende tempi
2. Schema startvolgorde wedstrijden met opeenvolgende uitschakeling
3. Correct gebouwde hindernissen
4. Niet correct gebouwde hindernissen
5. Tabel 7.1 inschaling nieuwe combinaties paarden
Tabel 7.2 inschaling nieuwe combinaties pony's
Tabel 7.3 inschaling nieuwe combinaties overgang pony naar paard
6. Toegestane bidden
7. Protocol rijstijlwedstrijden behorend bij artikel 280

HOOFDSTUK 1 - ALGEMEEN

Artikel 200 - Algemeen

1. Een springwedstrijd is een wedstrijd waarbij de combinatie deelnemer-paard onder verschillende omstandigheden in een parcours met hindernissen wordt beoordeeld. Een springwedstrijd is bestemd om het (spring-)vermogen, de behendigheid, het respect van het paard voor de hindernis en de rijkunstige kwaliteiten van de deelnemer te tonen.
2. Wanneer de combinatie bepaalde fouten maakt, zoals het omwerpen van een hindernis, weigeren, het overschrijden van de toegestane tijd enz. wordt hij hiervoor bestraft. Winnaar van de wedstrijd is de deelnemer die het minste aantal fouten maakt, het parcours in de snelste tijd aflegt of het hoogste aantal punten behaalt, afhankelijk van het type wedstrijd.
3. Het is niet de bedoeling de springwedstrijden te standaardiseren omdat juist verscheidenheid, zowel voor de deelnemers als toeschouwers, van zo groot belang is dat deze tot elke prijs moet worden behouden. Juist daarom bevat dit reglement bepalingen voor bijzondere wedstrijden.
4. Andere wedstrijden of variaties op bijzondere wedstrijden kunnen door de KNHS worden goedgekeurd mits de bepalingen niet in strijd zijn met de KNHS- en/of FEI-reglementen. De voorwaarden voor iedere wedstrijd dienen tot in detail duidelijk in het vraagprogramma te zijn opgenomen.
5. De wedstrijd moet voor alle deelnemers "fair" zijn. Derhalve is het noodzakelijk dat er tot in onderdelen nauwkeurige regels worden vastgesteld. Daarom ook moeten de reglementaire bepalingen worden nageleefd, behalve in die gevallen waarvoor door of namens de KNHS bepaalde ontheffingen zijn verleend op grond van plaatselijke omstandigheden.
6. Leeftijd van de paarden en pony's:
 - a. Paarden en pony's waarmee aan springwedstrijden wordt deelgenomen dienen tenminste de volgende leeftijd te hebben bereikt:

Pony's:	
Klasse BB, B en L	Minimaal 4 jaar
Klasse M	Minimaal 5 jaar
Klasse Z en ZZ	Minimaal 6 jaar
Paarden:	
Max. hoogte 1.10 m (BB, B en L)	Minimaal 4 jaar
Max. hoogte 1.20 m (M)	Minimaal 5 jaar
Max. hoogte 1.40 m (Z, ZZ, 1.40m)	Minimaal 6 jaar
1.50 m en hoger	Minimaal 7 jaar
 - b. De leeftijd van paarden en pony's wordt berekend vanaf de eerste januari van het geboortjaar en wordt telkenmale per 1 januari met één jaar verhoogd. Voor paarden en pony's t/m 4 jaar geldt dat pas vanaf 1 april van het jaar waarin het paard de vereiste leeftijd heeft bereikt, het paard/ de pony uitgebracht mag worden in de klasse. (In overeenstemming met de startgerechtigdstabel)
 - c. Indien een paard/ pony in een klasse voldoende winstpunten heeft behaald om te starten/promoveren of het maximaal aantal winstpunten in de klasse heeft bereikt, maar op grond van leeftijdbepaling nog niet mag starten/promoveren, dan dient het in dezelfde klasse te worden gestart tot 1 januari daaropvolgend.

Prestatiepunten, promotie, degradatie

7. Op de wedstrijden kan in de volgende klassen gesprongen worden:
Rubrieken BB, Beginners (B), Licht (L), Midden (M), Zwaar (Z), Zeer Zwaar (ZZ) en 1.40 m en 1.50 m
 - a. Bij het springen worden in alle klassen, met uitzondering van de Rubrieken BB, prestatiepunten toegekend.
 - b. Deelnemers in de klasse L worden in het basisparcours of in de eerste ronde naast het aantal gemaakte strafpunten beoordeeld op de wijze van rijden. Voor de wijze van rijden gelden de kwalificaties voldoende en onvoldoende. Onvoldoende voor de wijze van rijden sluit van verdere deelname uit dus ook voor de prijzen en heeft geen toekenning van prestatiepunten tot gevolg. Elke combinatie heeft er recht op dat direct na het beëindigen van het parcours via de microfoon bekend gemaakt wordt hoe er is gereden: aantal strafpunten, gemaakte tijd en beoordeling van de wijze van rijden.
8. Wedstrijdvormen onder de klasse B
Het is voor wedstrijdorganisaties toegestaan om rubrieken uit te schrijven onder het reguliere B-niveau. De betreffende rubrieken worden uitgeschreven als BB-rubriek. De BB-rubriek wordt verreden over een eenvoudig parcours (parcoursschetsen kunnen bij de KNHS worden opgevraagd). Ook kan er gereden worden over een verlaagd B-parcours. De wedstrijdorganisatie bepaalt de hoogte van het parcours en kan een doelgroep definiëren. De BB-rubriek is geen promotieklasse en is bedoeld als voorbereiding op de

wedstrijdsport, dat wil zeggen dat er geen prestatiepunten worden geregistreerd. Men mag dan ook net zo lang aan de BB-rubrieken blijven deelnemen als men wil.

Voor de BB-rubrieken gelden dezelfde reglementaire bepalingen als voor de reguliere wedstrijdklassen met uitzondering van de volgende bepalingen;

- a. Een startpas met het desbetreffende paard is niet verplicht.
- b. Het paard waarmee wordt deelgenomen moet geregistreerd (Paardenpaspoort), gemeten en ingeënt zijn zoals bepaald in het Algemeen Wedstrijdreglement.
- c. Er bestaat geen verplichting tot het dragen van wedstrijdkleding. Het is verplicht een veiligheidshoofddekseel en rijlaarzen/combinatie jodphurschoenen met gladleren chaps te dragen.
- d. Deelname door deelnemers die al een klassering hebben in de klassen vanaf de klasse B staat vrij.
- e. Een winstpunt in de dressuur is niet verplicht voor deelname.
- f. Deelnemers dienen lid te zijn van de KNHS.

9. B-Springen:

In de klasse B wordt het eerste parcours altijd verreden volgens artikel 280 – Rijstijlwedstrijden. Indien een wedstrijdorganisatie voor de klasse B een tweede parcours wil laten verrijden dan heeft men naast nogmaals een parcours volgens artikel 280 de keuze uit een progressief parcours zoals beschreven in artikel 269 of een 2-fasen parcours zoals beschreven in artikel 274.5.c.

10. L-springen en hoger:

De barrage van het springen in de klasse L en hoger wordt beoordeeld volgens één van de mogelijkheden van art. 238.

11. Wedstrijden voor prestatiepunten

In de BB-rubrieken kunnen geen prestatiepunten worden behaald. In de klasse B kunnen alleen winstpunten worden behaald indien gereden wordt volgens artikel 280. In alle overige klassen zijn prestatiepunten alleen te behalen in de volgende type wedstrijden:

- a. Normale wedstrijden met of zonder barrage, verreden volgens tabel A. Het resultaat van een eventuele barrage wordt hierbij niet in aanmerking genomen.
- b. Wedstrijd in twee fasen (art. 274), waarbij het resultaat voor winstpunten in de tweede fase (tabel A art. 274.5.a, 5.b en 5.c) in aanmerking wordt genomen en voor verliespunten het resultaat in beide fasen in aanmerking wordt genomen. Indien een twee-fasen parcours voor prestatiepunten wordt uitgeschreven, dan dient dit te worden verreden volgens art. 274.5.a, 274.5.b, 274.5.c of 274.5.f. Voor een wedstrijd in twee fasen volgen 274.5.f worden winst- en verliespunten berekend over het totaal aantal fouten over beide fasen.
- c. Indien een wedstrijdgevende organisatie twee of meer verschillende parcoursen per klasse per dag wil laten verrijden, dan dient tenminste één springparcours een tabel A met of zonder barrage te zijn. De volgorde hierin is niet van belang.

12. De regeling van de winstpunten voor de klasse L en hoger is als volgt:

- foutloos parcours: 2 winstpunten
- 1 tot en met 4 strafpunten: 1 winstpunt

In de klasse L worden alleen winstpunten toegekend wanneer een voldoende voor de wijze van rijden is behaald.

13. De regeling van de verliespunten vanaf de klasse L is als volgt:

- meer dan 16 strafpunten boven het aantal van de winnaar: 2 verliespunten
- alle uitsluitingen met uitzondering van uitsluiting bij een vergissing in het parcours en bij het vrijwillig verlaten van het parcours, alsmede bij uitsluiting op grond van kreupelheid: 2 verliespunten

(van uitsluiting wegens kreupelheid is alleen sprake indien de combinatie op gezag van de jury wegens kreupelheid wordt uitgesloten). In de klasse L worden geen verliespunten toegekend bij uitsluiting als gevolg van een onvoldoende beoordeling voor de wijze van rijden.

14. Deelname aan cat. 1 wedstrijden

Het is wedstrijdorganisatoren van een cat. 1 wedstrijd toegestaan lagere rubrieken open te stellen voor hoger geklasseerde combinaties. Eén en ander dient duidelijk op het vraagprogramma te worden aangegeven.

HOOFDSTUK 2 - DE RING EN DE OEFENTERREINEN.

Artikel 201 – Afmetingen en aard van de terreinen

De ring moet afgesloten zijn. Gedurende de wedstrijd moeten, wanneer een paard in de ring is, alle in- en uitgangen gesloten zijn met dien verstande dat de ringmeester de volgende ruiter al in de ring kan laten zonder de andere ruiter te hinderen.

De ring en het oefenterrein moeten aan onderstaande afmetingen voldoen;

	OUTDOOR			INDOOR		
	Wedstrijd Cat. 1	Wedstrijd Cat. 2	Wedstrijd Cat. 3	Wedstrijd Cat. 1	Wedstrijd Cat. 2	Wedstrijd Cat. 3
			Zandbodem Alle categorieën			
Oppervlakte min.	5400 m ²	4800 m ²	3200 m ²	1500 m ²	1200 m ²	800 m ²
Korte zijde min.	60 m	60 m	40 m	25 m	20 m	20 m
Oefen- terrein min.	1200 m ²	1000 m ²	800 m ²	800 m ² overdekt	450 m ² overdekt	450 m ²
Korte zijde min.	25 m	25 m	20 m	20 m	15 m	15 m

Artikel 202 – Toegang tot de ring; Oefenhindernis

1. De deelnemers mogen slechts eenmaal voor het begin van de rubriek te voet de ring betreden om het parcours te verkennen, ook bij rubrieken met een barrage. Het verbod om de ring te betreden zal worden aangegeven door een bord met het opschrift: "ring gesloten" dat bij de ingang of -goed zichtbaar- in het midden van de ring moet worden geplaatst. Toestemming tot het betreden van de ring zal door de jury door middel van een belsignaal worden gegeven; tegelijkertijd wordt een bord met de aanwijzing "ring open" geplaatst. De toestemming moet tevens via de luidspreker(s) bekend worden gemaakt. Wanneer evenwel een rubriek uit twee manches met verschillende parcoursen bestaat is het toegestaan het tweede parcours tevoren te verkennen.
2. Organisatoren van indoorwedstrijden op locaties waar de mogelijkheden om de paarden los te rijden zeer beperkt zijn, kunnen met instemming van de jury toestaan, dat op bepaalde uren van de piste gebruik mag worden gemaakt.
 - a. Indien het losrijterrein onvoldoende mogelijkheden biedt of onbruikbaar is, moet een oefenhindernis -die niet tot het parcours behoort- in de ring worden geplaatst.
 - b. De in lid 2a bedoelde hindernis moet een breedtehindernis zijn of een rechte hindernis die niet hoger mag zijn dan de maximale hoogte van het desbetreffende parcours. De oefenhindernis heeft geen nummer en moet zijn voorzien van witte en rode begrenzingsvlaggen.
 - c. De hoogte van de oefenhindernis mag tijdens de rubriek niet worden veranderd. Slechts twee pogingen tot springen van deze oefenhindernis zijn toegestaan.
 - d. De deelnemer heeft vanaf het moment dat de jury belt 90 seconden de tijd om de oefenhindernis te springen.
 - e. Het omverwerpen van de oefenhindernis, een weigering of uitbreken telt als een poging tot springen. Indien een weigering bij de eerste poging tot springen wordt gevolgd door het omverwerpen of verplaatsen van (onderdelen van) de hindernis, dan dient de hindernis te worden hersteld en mag de deelnemer opnieuw een tweede en laatste poging doen. (De tijd nodig om de hindernis weer op te bouwen wordt niet meegeteld.)
 - f. De jury dient door middel van een belsignaal aan te geven dat met het parcours moet worden begonnen, wanneer de deelnemer de oefenhindernis tweemaal heeft gesprongen of heeft getracht te springen of wanneer de 90 seconden zijn verlopen. Na het luiden van de bel is het de deelnemer toegestaan, indien hij slechts één poging heeft gedaan, om een tweede poging te doen; hij dient in dit geval echter de startlijn binnen 45 seconden in de juiste richting te passeren. Indien dit niet het geval is, start de tijd van zijn parcours.
3. Een prijswinnaar mag ten behoeve van de pers geen hindernis springen zonder toestemming van de jury en in geen geval een hindernis die deel uitmaakt van een volgende rubriek.

Artikel 203 – de bel

De bel wordt gebruikt om met de deelnemer te communiceren. Eén van de leden van de jury is verantwoordelijk voor de bel en het gebruik daarvan. De bel dient om:

1. De deelnemers het teken te geven dat zij de ring mogen betreden wanneer het parcours voor verkenning gereed is (art.202.) en om aan te geven dat de tijd voor het verkennen is beëindigd.
2. Het startsignaal te geven. Na het startsignaal dient de deelnemer binnen 45 seconden in de juiste richting door de startlijn te rijden. De automatische tijdopname-installatie dient op het scorebord of ander display naast de ring, duidelijk zichtbaar voor de deelnemer, het aftellen vanaf 45 seconden te laten zien. Indien de

deelnemer niet binnen 45 seconden in de juiste richting door de startlijn is gereden, zal de tijd van zijn parcours op dat moment starten.

Na het luiden van de bel wordt het passeren van de startlijn in de juiste richting voor de tweede maal als ongehoorzaamheid beschouwd en beoordeeld. De jury heeft het recht in speciale omstandigheden, de startprocedure te onderbreken of af te breken en een nieuw signaal tot starten te geven waarbij het aftellen opnieuw wordt begonnen.

3. De deelnemer te doen halthouden, om welke redenen dan ook of als gevolg van een onvoorzien voorval en hem vervolgens het parcours na een onderbreking te laten hervatten (art. 233).
4. De deelnemer het signaal te geven dat een hindernis nadat deze omver is gesprongen weer is hersteld (art. 233). De deelnemer is er zelf verantwoordelijk voor om in de nabijheid van de hindernis te blijven wanneer deze opnieuw wordt opgebouwd.
5. Om, door middel van herhaald bellen aan te geven dat de deelnemer is uitgesloten.

Artikel 204 - parcours en meting

1. Voor aanvang van de rubriek moet de jury het parcours lopen om de hindernissen te inspecteren. Het parcours is de weg die een deelnemer, vanaf het moment dat hij in de juiste richting door de start rijdt tot de finish, moet afleggen. De lengte van het parcours moet op de meter nauwkeurig worden gemeten, rekening houdende met de normale lijn die het paard, vooral in de wendingen volgt. Deze normale lijn moet door het midden van de hindernissen lopen.
2. Bij kampioenschappen, landenwedstrijden en grote prijzen moet de voorzitter van de jury - of zijn plaatsvervanger - zich er van verzekeren dat de parcoursbouwer het parcours juist heeft gemeten. Het is de jury toegestaan de toegestane tijd te wijzigen, indien de omstandigheden zoals genoemd in art. 204.3 zich voordoen.
3. Wanneer een rubriek eenmaal is begonnen, mag alléén de jury beslissen dat een ernstige vergissing is gemaakt bij de berekening van de lengte van het parcours. De jury moet hierover beslissen nadat drie deelnemers het parcours zonder ongehoorzaamheden, vallen of een andere onderbreking hebben afgelegd, maar voordat de eerstvolgende deelnemer is gestart. In dit geval heeft de jury de mogelijkheid de toegestane tijd te wijzigen. Het resultaat van de deelnemers, die het parcours hebben gesprongen voordat de toegestane tijd werd gewijzigd, zal dan worden gecorrigeerd.
4. Wanneer de toestand van het terrein slecht wordt, mag de jury de snelheid zoals bepaald in het vraagprogramma voor de start van de eerste deelnemer aan de rubriek wijzigen.
5. De totale lengte van een parcours in meters mag nooit meer zijn dan het aantal hindernissen van het parcours, vermenigvuldigd met 60.
6. De start- en de finishlijn mogen niet meer dan 15 meter en niet minder dan 6 meter van de eerste en laatste hindernis zijn verwijderd. Deze lijnen dienen te zijn voorzien van een geheel rode vlag aan de rechterzijde en een geheel witte vlag aan de linkerzijde. De startlijn en de finishlijn dienen tevens te worden gemarkeerd met de letters S (=start) en F (=finish).
7. De aantallen hindernissen per klasse en hun maximum en minimum afmetingen bij normale springwedstrijden volgens tabel A zijn als volgt :

Paarden:

Klasse	BB*	B	L	M	Z	ZZ	1.40	1.50
Max. hoogte	0.80	1.00	1.10	1.20	1.30	1.35	1.40	1.50
Max. breedte	0.90	1.10	1.20	1.30	1.40	1.45	1.50	1.60
Max. breedte triple bar	1.00	1.20	1.30	1.40	1.50	1.55	1.60	1.70

Aantal hindernissen:

Oppervlakte 800 - 1199 m2:

Klasse	BB*	B	L	M*	Z*	ZZ	1.40	1.50
	7-9	7-9	8-9	8-9	8-9	nvt	nvt	nvt
Dubbelsprongen	-	1	2	2	2	-	-	-
Driesprongen	-	-	-	-	-	-	-	-

Oppervlakte 1200 - 1799 m2:

Klasse	BB*	B	L	M	Z	ZZ	1.40	1.50
	8-10	9-10	9-10	9-12	9-12	9-12	9-12	9-12
Dubbelsprongen	-	1	2	2	2	2	2	2
Driesprongen **)	-	-	-	1	1	1	1	1

Oppervlakte 1800 m2 of meer:

Klasse	BB*	B	L	M	Z	ZZ	1.40	1.50
	8-10	9-10	9-10	9-12	9-12	9-12	9-12	9-12
Dubbelsprongen	-	1	2	2	2	2	2	2
Driesprongen **)	-	-	-	1	1	1	1	1

*) Niet voor prestatiepunten

**) Alleen toegestaan in plaats van een dubbelsprong vanaf de klasse M, indien er ruimte is voor een rechte lijn van tenminste 50 m. In plaats van twee dubbelsprongen mogen er dan ook één dubbelsprong en één driesprong in het parcours worden opgenomen.

Pony's:

Klasse	BB*	B	L	M	Z	ZZ
Max. hoogte						
Categorie A	0.30	0.50	0.60	nvt	nvt	nvt
Categorie B	0.40	0.60	0.70	nvt	nvt	nvt
Categorie C	0.50	0.70	0.80	0.90	1.00	nvt
Categorie D	0.60	0.80	0.90	1.00	1.10	1.20
Categorie E	0.70	0.90	1.00	1.10	1.20	1.30

Aantal hindernissen:**Oppervlakte 800 - 1199 m2:**

Klasse	BB*	B	L	M*	Z*	ZZ*
	7-9	7-9	8-9	8-9	8-9	8-9
Dubbelsprongen	-	1	2	2	2	2
Driesprongen	-	-	-	-	-	-

Oppervlakte 1200 m2 of meer:

Klasse	BB*	B	L	M	Z	ZZ
	8-10	9-10	9-10	9-12	9-12	9-12
Dubbelsprongen	-	1	2	2	2	2
Driesprongen**)	-	-	-	1	1	1

*) Niet voor prestatiepunten

**) Alleen toegestaan in plaats van een dubbelsprong vanaf de klasse M, indien er ruimte is voor een rechte lijn van tenminste 50 m. In plaats van twee dubbelsprongen mogen er dan ook één dubbelsprong en één driesprong in het parcours worden opgenomen.

Bij springwedstrijden voor ponydeelnemers dient elke combinatie een parcours te springen van een hoogte en breedte, voorgeschreven voor de desbetreffende categorie in die klasse. De breedte van de hindernissen mag maximaal 10 cm meer bedragen dan de hoogte. De breedte van een triple bar mag 20 cm meer bedragen dan de hoogte van de hindernis.

In de barrage en bij een progressief springparcours (art. 269) mogen de maximale maten met 10 cm worden overschreden.

In ieder parcours dient het aantal rechte hindernissen tenminste 1/3 te bedragen en het aantal breedtehindernissen ongeveer de helft te bedragen.

8. Sloot en hindernissen met water

Paarden

Bij alle springwedstrijden voor paarden vanaf de klasse Z die buiten worden gehouden, is het aanbevolen een sloot (art. 211.1) in het parcours op te nemen.

Bij springwedstrijden voor de klassen L en M is een sloot toegestaan.

De maximale breedte van de sloot is als volgt:

Klasse	BB	B	L	M	Z	ZZ	1.40	1.50
	-	-	2.50	3.00	4.00	4.00	4.00	4.00

De minimale breedte is voor alle klassen 2.50 m.

Indien er geen sloot in het parcours is opgenomen, is het bij alle springwedstrijden voor paarden vanaf de klasse L die buiten worden gehouden, verplicht hierin een hindernis in combinatie met water (een zg. Liverpool, art. 211.11) op te nemen.

Pony's

Voor springwedstrijden voor pony's die buiten worden gehouden, is het toegestaan een sloot in het parcours op te nemen vanaf de klasse L.

De maximale breedte van de sloot is als volgt:

Klasse	BB	B	L	M	Z	ZZ
Categorie A en B	-	-	1.00	nvt	nvt	nvt
Categorie C en D	-	-	1.50	2.50	3.00	3.00
Categorie E	-	-	2.00	3.00	3.30	3.30

De minimale breedte is voor de klasse L 1.00 m en voor de klassen M, Z en ZZ; 2.50 m.

Artikel 205 – Tekening van het parcours

1. Een tekening, waarop nauwkeurig alle bijzonderheden van het parcours staan aangegeven (de parcourschets) moet zo dicht mogelijk bij de ingang van de ring worden opgehangen, tenminste een half uur vóór het begin van iedere rubriek. Een kopie moet aan de jury worden gegeven.
2. De hindernissen dienen te zijn genummerd in de volgorde waarin zij moeten worden gesprongen, behalve bij sommige bijzondere wedstrijden.
3. Combinatie-hindernissen hebben slechts één nummer. Dit nummer kan ten gerieve van de jury en deelnemers bij ieder onderdeel worden herhaald. In dit geval worden dan letters toegevoegd (8A, 8B, 8C enz.).
4. De tekening moet aangeven:
 - a. De start- en finishlijn. Tijdens het parcours mag de deelnemer daar ongestraft doorheen rijden, tenzij anders is aangegeven.
 - b. De plaats van de hindernissen, het type (oxer, rechte hindernis, triple bar), met nummer en letter.
 - c. Verplichte doorgangen, aangegeven door een witte vlag links en een rode vlag rechts.
 - d. De lijn van het parcours zoals dit door de deelnemers moet worden gevolgd, hetzij aangegeven door een ononderbroken lijn (in dit geval moet deze lijn nauwkeurig worden gevolgd), hetzij door een reeks pijlen die aangeven in welke richting iedere hindernis moet worden gesprongen (in dit geval is de deelnemer vrij zijn eigen route te kiezen). Als er gedeeltelijk een verplichte route is in een parcours dat verder alleen door pijlen wordt aangegeven, moeten beide methoden op de parcoustekening worden toegepast.
 - e. De toe te passen (fouten)tabel.
 - f. De lengte van het parcours, de toegestane tijd en de tijdslimiet; of de vastgestelde tijd bij sommige bijzondere wedstrijden.
 - g. De hindernissen, de lengte van het parcours, de toegestane tijd en de tijdslimiet voor de barrage(s).
 - h. De combinaties, die als volledig of gedeeltelijk gesloten worden beschouwd (art. 214).
 - i. Alle besluiten en/of wijzigingen, die door de jury met betrekking tot het parcours zijn genomen.

Artikel 206 – Wijzigingen van het parcours.

1. Wanneer door overmacht de reeds bekend gemaakte parcoustekening moet worden gewijzigd, dan kan dit slechts geschieden nadat de jury daarmee akkoord is gegaan. In dit geval moeten alle deelnemers hierover worden geïnformeerd.
2. Is een rubriek éénmaal begonnen, dan mogen de voorwaarden, het parcours of de hindernissen niet meer worden veranderd. Als men door overmacht wordt gedwongen de rubriek te onderbreken (onweer, onvoldoende licht, enz.) dan wordt deze later voortgezet met dezelfde hindernissen, hetzelfde parcours, zoveel mogelijk onder dezelfde condities en precies op het punt waar hij werd onderbroken.
3. Niettegenstaande het bepaalde in lid 2, mag een hindernis gedurende een rubriek of tussen de manches van een rubriek worden verplaatst, indien dat naar het oordeel van de jury noodzakelijk is als gevolg van een aanzienlijke verslechtering van de bodem, dan wel als gevolg van andere bijzondere omstandigheden. Hindernissen, die niet kunnen worden verplaatst, zoals sloten, greppels of vaste hindernissen, moeten in dit geval uit het parcours worden genomen. Indien een hindernis gedurende een rubriek uit het parcours wordt genomen, moeten de resultaten van alle deelnemers die daarvoor hebben gereden en die tijdens deze rubriek op deze hindernis strafpunten hebben opgelopen, worden aangepast, door het schrappen van de strafpunten voor springfouten en van de tijdcorrecties die zich op de desbetreffende hindernis hebben

voorgedaan. Alle overige uitsluitingen en tijdstrafpunten, die zich reeds hebben voorgedaan, blijven echter gehandhaafd.

4. Indien noodzakelijk, zullen een nieuwe toegestane tijd en tijdslimiet worden vastgesteld voor het parcours dat is gewijzigd, zoals bedoeld in lid 3.

Artikel 207 - Vlaggen.

1. Volledig rode en volledig witte vlaggen moeten worden gebruikt om de hierna volgende onderdelen van het parcours aan te geven:
 - a. De startlijn. Deze moet ook met een letter S worden gemarkeerd (art. 204).
 - b. De begrenzing van de hindernissen: De vlaggen kunnen bovenop worden bevestigd aan ieder deel van de vleugels of standers van de hindernissen, maar mogen er ook los van staan. Eén rode en één witte vlag moeten een rechte hindernis begrenzen en tenminste twee rode en twee witte vlaggen moeten een breedtehindernis begrenzen. Zij moeten ook worden gebruikt om de hindernissen op het oefen- of losrijterrein (art. 244) en de oefensprong in de ring te begrenzen (art. 202).
 - c. De verplichte doorgangen.
 - d. De finishlijn. Deze moet ook met een letter F worden gemarkeerd (art. 204).
2. Bij de hindernissen, de start- en finishlijnen en bij verplichte doorgang(en) moet de deelnemer tussen de vlaggen doorrijden, met de rode vlaggen aan zijn rechterzijde en de witte vlaggen aan zijn linkerzijde.
3. Als een deelnemer de vlaggen aan de verkeerde kant passeert, moet hij terug rijden en op de juiste wijze tussen de vlaggen door rijden alvorens zijn parcours te vervolgen.
4. Het omver rijden van een vlag wordt niet bestraft. Indien een vlag van een hindernis, een verplichte doorgang of de finishlijn omver wordt gereden als gevolg van een ongehoorzaamheid of een weigering (zonder dat de lijn wordt gepasseerd) of als gevolg van onvoorziene omstandigheden, dan wordt de vlag niet meteen teruggeplaatst. De deelnemer dient het parcours te vervolgen en de hindernis of verplichte doorgang wordt beoordeeld alsof de vlag zich op de juiste plaats bevond. De vlag moet worden teruggeplaatst voor de start van de volgende deelnemer.
5. Als echter een vlag die de begrenzing van de sloot of een natuurlijke hindernis (wallen en dergelijke) aangeeft en in alle gevallen waar de aard van de hindernis wordt gewijzigd door de afwezigheid van de vlag (artikel 211), omver wordt gereden of omvalt na een ongehoorzaamheid of door onvoorziene omstandigheden, dan moet de jury het parcours van de deelnemer onderbreken.
6. Bij sommige bijzondere wedstrijden mogen de start- en finishlijn in beide richtingen worden gepasseerd. In dat geval moeten ze door vier vlaggen worden begrensd en wel een rode en een witte vlag aan iedere zijde van de start en finish.

HOOFDSTUK 3 - DE HINDERNISSEN

Artikel 208 - Algemeen.

1. De hindernissen moeten door hun vorm en uiterlijk aantrekkelijk en gevarieerd zijn en goed passen in hun omgeving. De hindernissen en de onderdelen waaruit ze zijn samengesteld mogen niet worden vervaardigd uit materiaal dat het paard kan verwonden zoals bijvoorbeeld glasachtig materiaal of trespas. De hindernissen en de onderdelen waaruit ze zijn samengesteld moeten omvergeworpen kunnen worden, terwijl ze niet zo licht mogen zijn dat ze bij de geringste aanraking vallen, noch zo zwaar dat ze een val of een blessure van het paard tot gevolg kunnen hebben.
2. De hindernissen mogen niet onsportief zijn noch de deelnemers voor onaangename verrassingen plaatsen.
3. Behalve bij Puissance, Kracht- en Behendigheidswedstrijden of "High Jump"- recordpogingen, mag onder geen beding een hindernis hoger zijn dan 1.70 m. Breedtesprongen mogen niet breder zijn dan 2 m. met uitzondering van triple-bars die een maximum breedte van 2.20 m. mogen hebben. Dit geldt tevens in geval van één of meer barrages. De sloot mag niet breder zijn dan 4.50 m. inclusief het afzetelement, met uitzondering van de sloot bij "Long Jump"-recordpogingen.
4. Bomen en andere onderdelen van de hindernis liggen op ondersteuning (beugels of lepels). De boom moet op de ondersteuning kunnen rollen. Deze moet minimaal 18 mm en maximaal 30 mm diep zijn. Voor planken, hekken of andere zware onderdelen van de hindernis moet de diameter van de ondersteuning meer open of zelfs helemaal plat zijn.
5. De voorwaarden betreffende de hoogte en breedte van de hindernissen, zoals in dit reglement en in het vraagprogramma bepaald, moeten zorgvuldig in acht worden genomen. Wanneer echter blijkt, dat als gevolg van het gebruikte materiaal en/of de plaats van een hindernis op het terrein in geringe mate van een maximum afmeting wordt afgeweken, dan zullen de voorgeschreven maximum afmetingen niet worden beschouwd als te zijn overschreden. In deze gevallen is de toegestane tolerantie voor wat de hoogte betreft maximum 5 cm en voor wat de breedte betreft maximum 10 cm.

6. Afmetingen van hindernissen bij rubrieken, anders dan in dit reglement genoemd, moeten in het vraagprogramma worden vermeld.

Artikel 209 – Rechte hindernis.

Men noemt een hindernis hoe dan ook gebouwd recht (steilsprong) wanneer alle onderdelen waaruit hij bestaat, aan de zijde waar het paard afzet, in hetzelfde verticale vlak liggen zonder dat er een boom, heg, wal of greppel op de grond voor ligt.

Artikel 210 – Breedtehindernis.

Een breedtehindernis is een hindernis, die zo is gebouwd dat deze zowel in de hoogte als in de breedte moet worden gesprongen. De achterste bomen van een breedtehindernis moeten worden ondersteund door -door de FEI- goedgekeurde veiligheidsbeugels (safety cups). Bij een triple-bar geldt dit voor de middelste en de achterste bomen. Ook op het inspringterrein dienen deze goedgekeurde veiligheidsbeugels te worden gebruikt bij de bovengenoemde hindernissen.

Artikel 211 - Sloot.

1. Om een breedtehindernis "sloot" te kunnen noemen mag geen enkele hindernis vóór, boven of achter het water worden aangebracht.
2. Aan de afzetzijde moet een heg of klein muurtje met een minimum hoogte van 40 cm en een maximum hoogte van 50 cm worden geplaatst. De sloot moet een frontbreedte hebben, inclusief eventuele groenversiering die tenminste 30% groter is dan de te springen breedte.
3. De landingszijde van de sloot moet worden gemarkeerd door een contrasterend gekleurde houten of geplastificeerde hardboard lat of een lat die met plasticine is bedekt, zodat de jury bij deze hindernis duidelijk kan vaststellen of een paard er een afdruk op heeft achtergelaten. De lat moet aan de rand van het water worden geplaatst, stevig verankerd in de grond (minimum 6 cm en maximum 8 cm breed).
4. Indien de bodem van de sloot van beton of ander hard materiaal is gemaakt, dan moet deze worden bedekt met een zacht materiaal zoals een kokos- of rubbermat.
5. De volgende situaties worden als fout op de sloot aangemerkt:
 - a. Het door het paard met een of meerdere voeten aanraken van de lat die de sloot begrenst.
 - b. Het door het paard met een of meerdere voeten aanraken van het water.
6. Het aanraken, omverwerpen of verplaatsen van het afzetelement wordt niet als fout aangemerkt.
7. Wanneer één van de vier vlaggen omver wordt geworpen of wordt verplaatst, wordt het aan het oordeel van het jurylid bij de sloot overgelaten te beslissen of er al dan niet sprake is van uitbreken, afhankelijk van het feit aan welke kant van de vlag het paard is gepasseerd. Als wordt beslist dat er sprake is van uitbreken, moet er worden gebeld en moet de klok worden stopgezet gedurende de tijd dat de omvergeworpen of verplaatste vlag wordt teruggezet.
8. De beslissing van het jurylid bij de sloot is doorslaggevend.
9. Het jurylid bij de sloot moet het startnummer van de combinatie die een fout op de sloot krijgt aangerekend en de aard van de fout noteren.
10. Boven een sloot mag slechts een enkele boom worden gebruikt en deze boom mag niet verder dan 2.00 m. van de voorzijde van de sloot worden geplaatst. De boom mag niet hoger liggen dan 1.10 m. en het gebruik van door de FEI goedgekeurde veiligheidsbeugels is hierbij verplicht. In dit geval wordt de hindernis als een breedtehindernis en niet als een sloot beschouwd. Het is niet toegestaan om met een lat het water te begrenzen wanneer een dergelijke hindernis boven het water is gebouwd.
11. Als water onder, voor of achter een hindernis wordt gebruikt (een zogenaamde "Liverpool"), dan mag de totale breedte van de hindernis (inclusief het water) niet meer zijn dan 2.00 m.

Artikel 212 - Meervoudige hindernissen (combinaties)

1. Met dubbelsprongen, driesprongen of meervoudige hindernissen (in het vervolg van dit reglement combinaties genoemd) wordt een groep van twee of meer hindernissen bedoeld met een afstand tussen de afzonderlijke hindernissen van minimaal 7 m en maximaal 12 m bij wedstrijden met paarden en met een afstand van minimaal 6 m en maximaal 11 m bij wedstrijden met pony's (met uitzondering van jacht-, snelheids- of behendigheidsparcoursen, beoordeeld volgens tabel C en van permanente, vaste hindernissen waar de afstand tussen de afzonderlijke onderdelen minder mag zijn dan 7 m respectievelijk 6 m waarvoor twee of meer sprongen achter elkaar moeten worden gemaakt. De tussenafstand wordt gemeten vanaf de onderkant van het onderdeel van de combinatie waar het paard landt tot aan de onderkant van het volgende onderdeel aan de afzetzijde.
2. Bij combinaties moet ieder onderdeel van de hindernis afzonderlijk en achter elkaar worden gesprongen zonder dat er een volte om een onderdeel wordt gereden. Fouten, gemaakt op ieder onderdeel van de combinatie, worden afzonderlijk bestraft.

3. Bij een weigering of uitbreken moet de deelnemer alle onderdelen van de hindernis opnieuw springen, tenzij het een gesloten of gedeeltelijk gesloten combinatie (art. 214), barrièrespringen of een hindernissen-in-lijn-wedstrijd betreft.
4. Alle strafpunten voor fouten op ieder onderdeel van de hindernis en bij verschillende pogingen om te springen begaan, worden afzonderlijk aangerekend en bij elkaar opgeteld.
5. Een triple-bar mag in een combinatie uitsluitend als eerste onderdeel worden gebruikt.

Artikel 213 – Wallen, Taluds, Afsprongen.

1. Met uitzondering van hindernissen zoals genoemd in art. 213.2 moeten alle soorten wallen, taluds en andere natuurlijke hindernissen, ongeacht hun aard en de richting waarin zij moeten worden gesprongen, als combinaties worden beschouwd (art. 212).
2. Een wal of heuvel, zonder een hindernis er op of slechts met één of meer bomen er boven, mag in één sprong worden genomen. Deze wijze van springen van de hindernis levert geen strafpunten op.
3. Bij indoorwedstrijden mogen geen wallen, taluds, afsprongen, hellingen of glooiingen in welke vorm of uitvoering dan ook worden gebruikt.

Artikel 214 – Gesloten, gedeeltelijk gesloten en open combinaties

1. Een combinatie wordt als geheel gesloten beschouwd als de zijanten ervan slechts door een sprong kunnen worden overwonnen.
2. Een gesloten hindernis kan de vorm hebben van een in-en-uit, een schaapskooi (vierkant of zeshoekig) of een andere vergelijkbare hindernis die naar het oordeel van de jury als een gesloten hindernis moet worden beschouwd. Een combinatie wordt als gedeeltelijk gesloten en gedeeltelijk open beschouwd als een gedeelte van de hindernis open is en het andere gedeelte gesloten. Bij een weigering of uitbreken is het volgende van toepassing:
 - a. als de ongehoorzaamheid heeft plaatsgevonden in het gesloten gedeelte, moet de deelnemer verder springen in de richting van het parcours;
 - b. als de ongehoorzaamheid in het open gedeelte heeft plaatsgevonden, moet de deelnemer de gehele hindernis opnieuw springen. Indien dit niet gebeurt, wordt de deelnemer uitgesloten.
 Bij een ongehoorzaamheid, gevolgd door het omverwerpen en/of verplaatsen van de hindernis, dient een tijdcorrectie van 6 seconden te worden toegepast. Indien de deelnemer zich binnen het gesloten gedeelte bevindt en er vindt een weigering of een val plaats, dan moet de deelnemer uit de hindernis springen in de richting van het parcours. De 6 seconden tijdcorrectie wordt bij de tijd opgeteld als de deelnemer opnieuw is gestart en zijn parcours vervolgd.
3. Voor het begin van de rubriek moet de jury beslissen of een hindernis als open of als gesloten dient te worden beschouwd. Dit moet op de parcourschets worden aangegeven.
4. Indien op de parcourschets niet wordt aangegeven dat een combinatie gesloten of gedeeltelijk gesloten is, dan dient deze hindernis als open te worden beschouwd en als zodanig te worden gejureerd.

Artikel 215 - Alternatieve hindernissen en Jokers

1. Als in een rubriek twee hindernissen in een parcours hetzelfde nummer hebben, mag de deelnemer kiezen welke hindernis hij springt.
 - a. Bij een weigering of uitbreken zonder dat de hindernis omver wordt geworpen of wordt verplaatst, is de deelnemer niet verplicht om dezelfde hindernis opnieuw te springen. De deelnemer mag zelf kiezen welke hindernis hij vervolgens springt.
 - b. Bij een weigering of uitbreken waarbij de hindernis omver wordt geworpen dan wel verplaatst, mag de deelnemer pas het parcours hervatten als de hindernis is hersteld en de jury hem het signaal heeft gegeven om weer te starten. De deelnemer mag vervolgens zelf bepalen welke hindernis hij springt.
2. Bij ieder onderdeel van deze alternatieve hindernis dienen afzonderlijk rode en witte vlaggen te worden geplaatst.
3. De joker is een moeilijke hindernis, die echter niet onsportief mag zijn. Deze hindernis mag alleen worden gebruikt in een progressief springparcours of bij een speel-uw-spel rubriek. De joker mag maximaal 20 cm hoger zijn dan de maximaal voorgeschreven hoogte van de klasse.

HOOFDSTUK 4 - STRAFFEN TIJDENS HET PARCOURS

Artikel 216 - Strafpunten

Tijdens het afleggen van het parcours worden strafpunten gegeven voor:

1. Het omverwerpen van een hindernis (art. 217) en een voet in het water of op de lat aan de landingszijde van de sloot (art. 211).
2. Een ongehoorzaamheid (art. 219).

3. Een vergissing in het parcours (art. 220).
4. Een val van deelnemer en/of paard (art. 224).
5. Verboden hulp van derden (art. 225).
6. Het overschrijden van de toegestane tijd of van de tijdslimiet (art. 227, 228).

Artikel 217 – Omvergeworpen hindernis.

1. Een hindernis wordt beschouwd te zijn omvergeworpen indien door een fout van het paard of de deelnemer:
 - a. de hele hindernis of een bovenste deel valt, ook al wordt het vallende deel in zijn val tegengehouden door een ander deel van de hindernis (art. 218).
 - b. tenminste één van de uiteinden van het bovenste deel niet meer op een deel van de ondersteuning rust.
2. Het aanraken of verplaatsen van een onderdeel van een hindernis of van een vlag, in welke richting dan ook, bij het springen van de hindernis, wordt niet als omverwerpen van een hindernis beschouwd. In geval van twijfel moet de jury in het voordeel van de deelnemer beslissen. In het geval van omverwerpen of verplaatsen van een hindernis of een vlag als gevolg van een ongehoorzaamheid, wordt alleen de ongehoorzaamheid bestraft.
Indien een deel van een hindernis (niet de vlaggen) wordt verplaatst als gevolg van een ongehoorzaamheid, moet er worden gebeld en moet de klok worden stilgezet gedurende de tijd dat de hindernis wordt hersteld. Dit wordt niet als omverwerpen beschouwd. Er worden alleen strafpunten gegeven voor de ongehoorzaamheid en de tijd moet worden gecorrigeerd overeenkomstig art. 232.
Strafpunten voor het omverwerpen van een hindernis worden gegeven zoals vermeld in tabel A of C (art. 236 en 239).
3. Als een onderdeel van een omvergeworpen hindernis een deelnemer zou kunnen hinderen bij het springen van een volgende hindernis, moet er worden gebeld en moet de klok worden stilgezet gedurende de tijd dat dit onderdeel wordt weggehaald en de weg wordt vrijgemaakt.
4. Als een deelnemer een hindernis die niet goed is hersteld, foutloos springt, wordt dit niet bestraft. Indien hij deze hindernis omverwerpt, zal dit worden bestraft overeenkomstig de tabel die op de wedstrijd van toepassing is.

Artikel 218 – Rechte en Breedtehindernissen

1. Wanneer een hindernis of een gedeelte van een hindernis is samengesteld uit twee of meer boven elkaar gelegen delen die zich in hetzelfde verticale vlak bevinden (rechte hindernis of steilsprong), wordt uitsluitend het vallen van het bovenste onderdeel bestraft.
2. Wanneer een hindernis, die in één keer moet worden gesprongen, is samengesteld uit onderdelen die zich niet in hetzelfde verticale vlak bevinden (breedtehindernis), wordt het vallen van één of meer bovenste delen van de hindernis als één fout aangerekend, ongeacht het aantal en de plaats van de gevallen onderdelen. Het omverwerpen van heggen, boompjes en dergelijke die als opvulling of versiering dienen, wordt niet bestraft.

Artikel 219 - Ongehoorzamheden.

1. Onder ongehoorzamheden worden verstaan en als zodanig bestraft (art. 236 en art. 239):
 - a. een weigering;
 - b. uitbreken;
 - c. verzet;
 - d. een min of meer regelmatige volte of een aantal voltes op welke plaats tijdens het parcours of om welke reden dan ook. Het wordt ook als ongehoorzaamheid aangemerkt wanneer er een volte wordt gereden om de laatst gesprongen of de volgende te springen hindernis.
2. Niettegenstaande het hierboven vermelde wordt het volgende niet als een ongehoorzaamheid beschouwd:
 - a. het rijden van voltes gedurende maximaal 45 seconden na uitbreken of een weigering (ongeacht of de hindernis herbouwd dient te worden of niet) om in een juiste positie te komen om de hindernis te springen.

Artikel 220 – Vergissing in het parcours.

1. Er is sprake van een vergissing in het parcours wanneer een deelnemer:
 - a. het parcours niet aflegt zoals is aangegeven op de parcourschets;
 - b. niet in de juiste richting tussen de vlaggen van de start- of finishlijn door rijdt (zie art. 240);
 - c. niet in de juiste richting door een verplichte doorgang rijdt (art. 240);
 - d. de hindernissen niet in de juiste volgorde of richting springt, behalve bij bepaalde speciale wedstrijden (zie art. 240);

- e. een hindernis springt of tracht te springen, die geen deel uitmaakt van het parcours of een hindernis vergeet. Hindernissen die geen deel uitmaken van het parcours dienen te worden afgevlagd, maar ook als dat niet is gebeurd, moet een deelnemer die een hindernis springt die niet tot het parcours behoort, toch worden uitgesloten.

Artikel 221 - Weigering.

1. Wanneer een paard voor een hindernis die het moet springen halthoudt, ongeacht of de hindernis daarbij wordt omgeworpen of verschoven, wordt dit gerekend als een weigering.
2. Als het paard voor een verplichte doorgang of een hindernis halthoudt zonder daarbij achterwaarts te gaan en zonder de hindernis omver te werpen, onmiddellijk gevolgd door een sprong vanuit stilstand, dan wordt dit niet bestraft.
3. Duurt het stilstaan langer, gaat het paard al dan niet vrijwillig achterwaarts, zelfs een enkele pas, dan wordt dat als een weigering beschouwd.
4. Wanneer een paard door de hindernis heen glijdt, moet het jurylid dat verantwoordelijk is voor de bel onmiddellijk beslissen of de deelnemer een weigering dan wel een fout voor het omverwerpen van de hindernis moet worden aangerekend. Indien de jury beslist, dat er sprake van een weigering is, moet onmiddellijk worden gebeld en moet de deelnemer zich gereed houden om de hindernis opnieuw te springen zodra deze weer is opgebouwd (art. 232 en 233).
 - a. Indien de jury beslist dat er geen sprake is van een weigering, dan wordt er niet gebeld en moet de deelnemer zijn parcours vervolgen. Er wordt hem dan een fout aangerekend voor het omverwerpen van een hindernis.
 - b. Wanneer er is gebeld en de deelnemer springt door de snelheid van zijn paard andere onderdelen van een combinatie, dan leidt dit niet tot uitsluiting of strafpunten in het geval hij de andere onderdelen van deze hindernis omver zou werpen.

Artikel 222 - Uitbreken.

1. Er is sprake van uitbreken indien de deelnemer zijn paard niet meer onder controle heeft en het paard langs een hindernis loopt die het moet springen of langs een verplichte doorgang die het moet passeren.
2. Wanneer een paard bij een hindernis tussen de twee rode of de twee witte vlaggen door springt, dan is deze hindernis niet op de juiste wijze gesprongen. De deelnemer wordt voor uitbreken bestraft en moet de hindernis opnieuw op de juiste wijze springen.
3. Het wordt als uitbreken bestraft wanneer het paard of een gedeelte van het paard voorbij de frontlijn van de te springen hindernis komt.

Artikel 223 - Verzet.

1. Er is sprake van verzet wanneer het paard weigert om voorwaarts te gaan, om welke reden dan ook stilstaat anders dan omschreven in artikel 221 lid 1, één of meer al dan niet regelmatige of volledige keertwendingen maakt, steigert of om welke reden dan ook achterwaarts gaat.
2. Er is eveneens sprake van verzet wanneer de deelnemer zijn paard stil laat staan, op welk moment of om welke reden tijdens het parcours dan ook, behalve in het geval van een niet goed herstelde hindernis of om onvoorziene omstandigheden voor zover door de deelnemer aan de jury aan te geven (art. 233).
3. Verzet wordt op dezelfde wijze als een ongehoorzaamheid bestraft, behalve in de omstandigheden als genoemd in art. 240.

Artikel 224 - Vallen.

1. Er is sprake van een val van de deelnemer, wanneer deze, al dan niet vrijwillig, van zijn paard dat niet is gevallen, wordt gescheiden, op zodanige wijze dat hij de grond raakt of genoodzaakt is enigerlei ondersteuning of hulp van derden te gebruiken om weer in het zadel te komen. Als niet duidelijk is of de deelnemer enige vorm van steun of hulp van derden nodig had om een val te voorkomen, dan krijgt hij het voordeel van de twijfel.
2. Het paard wordt beschouwd te zijn gevallen wanneer de schouder en de achterhand van het paard de grond dan wel de hindernis en de grond hebben geraakt.

Artikel 225 – Verboden hulp van derden.

1. Inmenging van een derde d.m.v. stem, gebaren, etc. vanaf het moment dat de deelnemer in de juiste richting door de startlijn gaat tot hij na het springen van de laatste hindernis door de finish gaat, met het doel de deelnemer of zijn paard te helpen, ongeacht of om deze hulp werd gevraagd of niet, wordt als ongeoorloofde hulp beschouwd dit ter beoordeling van de jury. Dit geldt ook voor (draadloze) communicatie apparatuur.

2. In bijzondere gevallen kan de jury aan de deelnemer toestemming verlenen om te voet of met hulp van iemand anders de ring te betreden, dit wordt niet als ongeoorloofde hulp van derden beschouwd.
3. Iedere hulp, die aan een deelnemer te paard wordt gegeven om zijn zadel of hoofdstel in orde te maken of hem gedurende het parcours een karwats aan te geven, is verboden. Het aan een deelnemer te paard overhandigen van zijn hoofddekseel of bril, wanneer deze zijn gevallen, wordt niet als verboden hulp van derden beschouwd.

HOOFDSTUK 5 - TIJD EN SNELHEID.

Artikel 226 – Tijd van het parcours.

1. De tijd van het parcours, opgenomen in seconden en in honderdsten van seconden, is de tijd die een deelnemer nodig heeft voor het afleggen van het parcours, vermeerderd met tijdcorrecties (art. 232) indien van toepassing.
2. De tijd start exact op het moment dat de deelnemer te paard de startlijn in de juiste richting passeert, vooropgesteld dat het belsignaal om te starten is gegeven, of op het moment dat de 45 seconden countdown is verlopen. De tijd loopt door tot het moment dat de deelnemer te paard na het springen van de laatste hindernis de finishlijn in de juiste richting passeert.
3. De deelnemer moet in staat worden gesteld het aftellen van 45 seconden duidelijk te zien op een scorebord of klok naast de ring.

Artikel 227 – Toegestane tijd.

De toegestane tijd voor een parcours wordt in iedere rubriek bepaald door de lengte van het parcours en de snelheden zoals vermeld in art. 234 en in de bijlage.

Artikel 228 - Tijdslimiet.

De tijdslimiet is gelijk aan het dubbele van de toegestane tijd voor alle wedstrijden waarvoor een toegestane tijd is vastgesteld.

Artikel 229 - Tijdopname.

1. De tijdopname bij iedere rubriek van een wedstrijd moet volgens hetzelfde systeem of door middel van dezelfde tijdopnameapparatuur worden gedaan. Degene die de installatie bedient dient het startnummer van het paard en diens tijd, benodigd voor het afleggen van het parcours, te registreren.
2. Het gebruik van een elektronische tijdopname-installatie is verplicht bij alle springwedstrijden, behorende tot categorie 1 en 2 en bij Kring-, Regio- en KNHS-Kampioenschappen. Voor alle overige wedstrijden wordt elektronische tijdwaarneming sterk aanbevolen.
3. Er dienen drie stopwatches beschikbaar te zijn, die gestopt en opnieuw gestart kunnen worden zonder dat de tijd naar 0 terug springt. Twee digitale stopwatches zijn nodig voor het geval de automatische tijdopnameapparatuur defect raakt en één stopwatch om de tijd op te nemen die wordt gebruikt om te starten nadat de bel is gegaan, voor ongehoorzaamheden, onderbrekingen, de tijd benodigd tussen twee opeenvolgende hindernissen en de tijdslimiet bij verzet. De voorzitter van de jury of een lid van de jury dient over een digitale stopwatch te beschikken.
4. Bij iedere wedstrijd waar de tijd met behulp van stopwatches wordt opgenomen, moet de tijd in seconden en honderdsten van seconden worden geregistreerd. Indien er twee tijdopnemers zijn, dan wordt slechts de tijd van één van hen gebruikt en wordt de andere als reserve gebruikt.
5. Wanneer de automatische tijdopnameapparatuur defect raakt, dan moet de tijd van een deelnemer waarbij de apparatuur niet functioneert, met behulp van een stopwatch in honderdsten van seconden worden opgenomen. Een video opname kan nooit gebruikt worden om de tijd van een deelnemer vast te stellen.
6. Als het passeren van de start- en/of finishlijn door de deelnemer niet duidelijk vanaf de plaats van de jury kan worden beoordeeld, dan moeten hierbij één of twee personen met een vlag worden geplaatst, één bij de start en één bij de finish, zodat zij het passeren van start en finish door de deelnemer kunnen aangeven. De tijd die de deelnemer nodig heeft om het parcours af te leggen moet dan vanaf de plaats van de jury worden opgenomen.

Artikel 230 – Tijd van onderbreking

1. Als de klok is stilgezet, is de deelnemer vrij om te gaan waar hij wil, tot het moment dat hem door middel van het belsignaal toestemming wordt gegeven om zijn parcours te vervolgen. De klok wordt weer gestart op het moment dat de deelnemer bij de plaats is aangekomen waar de klok werd stilgezet.
2. De verantwoordelijkheid voor het starten en stopzetten van de klok berust uitsluitend bij het jurylid dat verantwoordelijk is voor de bel. De tijdopname-installatie moet zodanig zijn uitgerust, dat dit ook mogelijk is. De tijdopnemer mag niet met deze taak worden belast.

3. De automatische tijdopname-installatie moet niet alleen de tijd registreren, die de deelnemers nodig hebben om het parcours af te leggen, maar ook de tijd inclusief tijdcorrecties, indien van toepassing.

Artikel 231 – Vallen en ongehoorzaamheden tijdens onderbroken tijd

1. De tijd van het parcours wordt alleen onderbroken onder de bepalingen zoals genoemd in art. 232 en 233. De klok wordt niet gestopt bij een vergissing in het parcours, uitbreken van het paard of bij een weigering.
2. Ongehoorzaamheden gedurende onderbroken tijd worden niet bestraft.
3. De bepalingen met betrekking tot uitsluiting blijven gedurende de onderbroken tijd van kracht.

Artikel 232 - Tijdcorrecties.

Indien als gevolg van een ongehoorzaamheid een deelnemer een hindernis of een vlag bij de sloot of bij een natuurlijke hindernis verplaatst of omverwerpt en in alle gevallen waarbij het omverwerpen van de vlag de aard van de hindernis verandert, moet er worden gebeld en moet de klok worden stilgezet totdat de hindernis weer is opgebouwd of de vlag weer is teruggezet. Dit wordt als een ongehoorzaamheid bestraft en 6 seconden tijdcorrectie moet worden opgeteld bij de tijd die de deelnemer voor zijn parcours nodig heeft. De klok wordt weer gestart op het moment dat de deelnemer bij de plaats is aangekomen waarde klok werd stilgezet. Bij combinatiesprongen wordt de klok weer gestart op het moment dat het paard afzet voor het eerste onderdeel van de combinatie.

Artikel 233 – Halthouden gedurende het afleggen van het parcours.

1. Indien een deelnemer, om welke reden dan ook of door onvoorziene omstandigheden, zijn parcours niet kan vervolgen, moet met een belsein worden aangegeven dat hij moet halt houden. Zodra het duidelijk is, dat de deelnemer halt houdt, wordt de klok stil gezet. Wanneer het parcours weer gereed is, moet er worden gebeld en moet de klok weer worden gestart op het moment, dat de deelnemer weer precies op de plaats is waar de klok werd stil gezet.
2. Indien de deelnemer niet halt houdt wanneer er wordt gebeld, gaat hij op eigen risico door en moet de klok niet worden stil gezet. De jury dient in dit geval te beslissen of de deelnemer moet worden uitgesloten omdat hij het teken om halt te houden heeft genegeerd, of dat hij gezien de omstandigheden zijn parcours mag voortzetten. Indien de deelnemer niet wordt uitgesloten en hij zijn parcours mag voortzetten, tellen zijn resultaten op de hindernissen voor en na het signaal tot halt houden op de normale wijze mee, of zij nu goed zijn of niet.
3. Indien de deelnemer vrijwillig halt houdt om aan de jury aan te geven, dat de hindernis die hij moet springen niet goed is opgebouwd of wanneer hij als gevolg van onvoorziene omstandigheden buiten zijn eigen verantwoordelijkheid is verhinderd zijn parcours voort te zetten, moet de klok onmiddellijk worden stil gezet.
 - a. Indien de desbetreffende hindernis correct blijkt te zijn opgebouwd of wanneer de zogenaamde onvoorziene omstandigheden niet als zodanig door de jury worden geaccepteerd, wordt de deelnemer bestraft als voor het stilstaan tijdens het parcours (art. 223.) en wordt de tijd van zijn parcours met 6 seconden verhoogd.
 - b. Indien de hindernis of een deel van de hindernis inderdaad moet worden hersteld of de onvoorziene omstandigheden als zodanig door de jury worden geaccepteerd, wordt de deelnemer niet bestraft. De tijd van de onderbreking moet niet worden meegerekend en de klok moet weer worden gestart op het moment dat de deelnemer weer met zijn parcours verder gaat op de plaats waar hij eerder was gestopt. Met iedere vertraging die de deelnemer heeft opgelopen, moet rekening worden gehouden en een passend aantal seconden dient te worden afgetrokken van de voor hem genoteerde tijd.

Artikel 234 - Snelheid

De snelheden voor springwedstrijden zijn als volgt:

1. Normaal: minimum 350 m tot maximum 400 m per minuut.
2. Bij indoorwedstrijden mag de snelheid tot 325 m per minuut worden teruggebracht en bij indoorwedstrijden waarbij de ring 1000m² of kleiner is tot 300 m per minuut.
3. Puissance, Kracht- en Behendigheidswedstrijden (art. 262): geen minimum snelheid vereist.
4. Bij wedstrijden voor pony's van de categorie A en B is de snelheid zowel outdoor als indoor 300 m per minuut. Indien de categorie A/B in handicap wordt verreden met de categorie C dan is het tempo van de categorie A/B van toepassing.

Artikel 235 - Fouten.

1. Fouten gemaakt tussen de startlijn en de finishlijn moeten in aanmerking worden genomen.
2. Ongehoorzaamheden, begaan gedurende de tijd dat het parcours is onderbroken (art. 231.), worden niet bestraft.

3. Ongehoorzaamheden, vallen enz. tussen het belsein om te starten en het moment dat de deelnemer in de juiste richting door de start gaat, worden niet bestraft.

Artikel 236 – Tabel A.

Fouten worden met strafpunten of met uitsluiting bestraft, overeenkomstig het gestelde in de tabellen van dit hoofdstuk waarbij het aantal weigeringen een optelsom is van de weigeringen over het gehele parcours.

Eerste weigering (indien als gevolg van de ongehoorzaamheid de hindernis hersteld moet worden vindt er een tijdcorrectie van 6 seconden plaats).	4 strafpunten
Omverwerpen van een hindernis bij het springen	4 strafpunten
Eén of meer voeten in het water van de sloot of op de lat aan de landingszijde	4 strafpunten
Val van paard of deelnemer of van beide	Uitsluiting
Tweede weigering * en alle overtredingen zoals genoemd in art. 240	Uitsluiting
Overschrijding van de toegestane tijd (incl. barrage klasse B)	1 strafpunt voor iedere 4 seconden of begonnen 4 seconden
Overschrijding van de toegestane tijd in de beslissende barrage wanneer deze op tijd wordt verreden	1 strafpunt per begonnen seconde
Overschrijding van de tijdslimiet	Uitsluiting

*In de klassen BB, B en L wordt de deelnemer pas bij de derde ongehoorzaamheid uitgesloten. De tweede ongehoorzaamheid wordt in dit geval bestraft met 8 strafpunten.

Artikel 237 – Resultaten volgens Tabel A.

Optelling van de strafpunten op de hindernissen en voor tijdoverschrijding geeft het resultaat weer dat door de combinatie voor het parcours is verkregen. De tijd kan in aanmerking worden genomen om bij gelijkheid van strafpunten de rangschikking voor de eerste plaats en/of voor de volgende plaatsen te verkrijgen, overeenkomstig de voor de desbetreffende wedstrijd vastgestelde voorwaarden.

Artikel 238 – Methoden om de resultaten volgens Tabel A vast te stellen.

1. Wedstrijden niet op tijd:
 - a. Deelnemers met een gelijk aantal strafpunten delen de prijzen. Afhankelijk van de voorwaarden in het vraagprogramma kunnen één of twee barrages niet op tijd worden verreden voor deelnemers met een gelijk aantal strafpunten voor de eerste plaats.
 - b. Een wedstrijd niet op tijd met een toegestane tijd, maar bij een gelijk aantal strafpunten voor de eerste plaats wordt een barrage op tijd verreden. De overige deelnemers worden geplaatst overeenkomstig het aantal strafpunten, behaald in de eerste ronde.
 - c. Een wedstrijd niet op tijd met een toegestane tijd, maar bij een gelijk aantal strafpunten voor de eerste plaats wordt een eerste barrage niet op tijd verreden. Indien er in de eerste barrage weer deelnemers zijn met een gelijk aantal strafpunten voor de eerste plaats, wordt een tweede barrage op tijd verreden. De overige deelnemers worden geplaatst overeenkomstig het aantal strafpunten, behaald in de eerste barrage en, indien van toepassing, het aantal strafpunten behaald in de eerste ronde.
 - d. Uitsluitend voor Rubrieken BB;
Een parcours niet op tijd met een toegestane tijd, zonder barrage.
2. Wedstrijden op tijd:
 - a. Deelnemers met een gelijk aantal strafpunten voor welke plaats dan ook worden geplaatst overeenkomstig de tijd die zij nodig hadden om het parcours te rijden. Bij een gelijk aantal strafpunten en een gelijke tijd voor de eerste plaats kan een barrage worden verreden, indien dit in

- het vraagprogramma is vermeld, over een verkort parcours over hindernissen die verhoogd dan wel verbreed mogen worden.
- b. Bij een wedstrijd op tijd, maar bij een gelijk aantal strafpunten voor de eerste plaats, wordt er één barrage op tijd verreden. De overige deelnemers worden geplaatst overeenkomstig het aantal strafpunten en hun tijd in de eerste ronde. Bij wedstrijden mag de barrage volgens tabel C worden verreden, indien dit in het vraagprogramma is vermeld.
 - c. Bij een wedstrijd op tijd, zoals genoemd bij art. 238.2b, maar indien er in de eerste barrage op tijd deelnemers zijn met een gelijk aantal strafpunten voor de eerste plaats, wordt er nog een tweede barrage op tijd verreden. De overige deelnemers worden geplaatst overeenkomstig het aantal strafpunten en hun tijd in de eerste barrage en, indien van toepassing, overeenkomstig het aantal strafpunten en hun tijd in de eerste ronde.
3. Bij alle wedstrijden, waar de klassering door de tijd wordt bepaald, kan bij gelijkheid van strafpunten en tijd voor de eerste plaats een barrage worden verreden indien dit in het vraagprogramma is vermeld, over een verkort parcours met hindernissen die verhoogd dan wel verbreed mogen worden. Indien de mogelijkheid van een barrage niet in het vraagprogramma is genoemd, moet er van worden uitgegaan dat de wedstrijd zonder barrage wordt verreden (art. 245).
 4. Indien bij een barrage op tijd twee of meer deelnemers precies hetzelfde resultaat behalen mag er geen tweede barrage plaatsvinden. De deelnemers worden dan gelijk geplaatst.
 5. Onder geen voorwaarde mag het aantal barrages in een wedstrijd als hierboven genoemd in lid 1 a en b van dit artikel worden overschreden.

Artikel 239 – Tabel C.

Fouten zoals vermeld in tabel C worden bestraft in seconden, die worden opgeteld bij de tijd die de deelnemer nodig heeft om het parcours af te leggen, of met uitsluiting.

Strafpunten volgens tabel C;

Omverwerpen van een hindernis bij het springen of één of meer voeten in het water van de sloot of op de lat aan de landingszijde	4 seconden (3 seconden bij een wedstrijd in twee fasen en knock-out en bij elke barrage volgens tabel C)
--	--

Eerste ongehoorzaamheid (indien als gevolg van de ongehoorzaamheid de hindernis herstelt moet worden vindt er een tijdcorrectie van 6 seconden plaats)	0 seconden
--	------------

Tweede ongehoorzaamheid* en alle overtredingen zoals genoemd in art. 240	Uitsluiting
--	-------------

Val van paard of deelnemer of beide	Uitsluiting
-------------------------------------	-------------

* In de klassen BB, B en L wordt de deelnemer pas bij de derde ongehoorzaamheid uitgesloten

1. Bij tabel C is er geen toegestane tijd. Alleen de volgende tijdslimieten zijn van toepassing:
 - 3 minuten bij een parcours met een lengte van meer dan 600 m.
 - 2 minuten bij een parcours met een lengte van minder dan 600 m.
 - 3 minuten voor alle wedstrijden voor ponydeelnemers.
2. Resultaten volgens tabel C
Het bij elkaar optellen van de tijd voor het parcours (inclusief de seconden voor tijdcorrecties indien van toepassing), plus vier seconden voor iedere omvergeworpen hindernis (drie seconden bij een barrage of in de tweede fase van een wedstrijd in twee fasen) geeft het totaal resultaat in seconden, dat de deelnemer voor zijn parcours heeft behaald.

HOOFDSTUK 6 - UITSLUITINGEN, DISKWALIFICATIES, BOETES.

Artikel 240 - Uitsluitingen.

1. De deelnemer heeft na opgave of uitsluiting het recht om één enkelvoudige hindernis te springen, mits deze hindernis deel uitmaakt van het desbetreffende parcours. Hierbij is slechts één poging toegestaan. Bij uitsluiting als gevolg van een val van paard of deelnemer is het niet toegestaan nog een hindernis te springen.

2. De volgende opsomming geeft de redenen aan, waarvoor deelnemers in alle springwedstrijden worden uitgesloten.
- In de volgende gevallen moet uitsluiting door de jury plaatsvinden:
- a. Starten en de eerste hindernis van het parcours springen voor het belsignaal is gegeven (art. 203);
 - b. Meer dan 45 seconden gebruiken om de eerste hindernis te springen nadat de tijd van het parcours is begonnen, met uitzondering van gevallen in omstandigheden waarop de deelnemer geen invloed heeft (art. 203);
 - c. Verzet van het paard gedurende meer dan 45 seconden tijdens het parcours (art. 223);
 - d. Meer dan 45 seconden gebruiken om de volgende hindernis te springen of de laatste hindernis te springen en de finish te passeren.
 - e. Het springen van de eerste hindernis terwijl verzuimd is de startlijn in de juiste richting tussen de vlaggen te passeren (art. 220);
 - f. Het verzuimen om door een verplichte doorgang te rijden of het niet precies volgen van de doorlopende lijn zoals aangegeven op de parcourschets;
 - g. Het springen of trachten te springen, tijdens het parcours, van een hindernis die geen deel uitmaakt van het parcours (art. 220);
 - h. Het verzuimen om een hindernis van het parcours te springen (art. 220) of na uitbreken of een weigering nalaten om de hindernis waar de fout werd gemaakt opnieuw te springen;
 - i. Het springen van een hindernis in de verkeerde volgorde (art. 220);
 - j. Het springen van een hindernis in de verkeerde richting (art. 220);
 - k. Het overschrijden van de tijdslimiet (art. 236 en 239);
 - l. Het springen of trachten te springen van een hindernis, die bij een weigering omver is geworpen, voordat deze hindernis weer is hersteld;
 - m. Het springen of trachten te springen van een hindernis na een onderbreking, zonder te wachten op het belsignaal (art. 203);
 - n. Het niet opnieuw springen van alle onderdelen van een meervoudige hindernis na een weigering of uitbreken (art. 212), behalve indien het een gesloten deel van een meervoudige hindernis betreft (art. 214);
 - o. Het niet afzonderlijk en achtereenvolgens springen van ieder onderdeel van een combinatie (art. 212);
 - p. Het niet te paard passeren van de finishlijn tussen de vlaggen in de juiste richting, na het springen van de laatste hindernis (met uitzondering van speciale wedstrijden) voor het verlaten van de ring (art. 226);
 - q. Het verlaten van de ring door deelnemer en/of paard zonder toestemming van de jury, ook voordat is gestart;
 - r. Het verlaten van de ring door een loslopend paard voor het einde van het parcours, ook voordat is gestart;
 - s. Het te paard aannemen van een voorwerp, wat het ook moge zijn, tijdens het parcours met uitzondering van hoofddeksel en/of bril (art. 225)
 - t. Een ongeluk, aan de deelnemer of zijn paard overkomen, dat hem verhindert om de wedstrijd uit te rijden (art. 258);
 - u. Het verlaten van een gesloten hindernis in de verkeerde richting of het verplaatsen van een onderdeel van een gesloten hindernis;
 - v. Een tweede (klasse M en hoger) of derde (Rubrieken BB, B (beginners) en L) ongehoorzaamheid tijdens het parcours (art. 236 en 239);
 - w. De eerste val van deelnemer en/of paard tijdens het parcours
 - x. Indien naar de mening van de jury het paard of de deelnemer niet in staat is om de wedstrijd voort te zetten;
3. In de volgende gevallen wordt uitsluiting aan het oordeel van de jury overgelaten:
- a. Het niet in de ring komen nadat de naam en/of het nummer van de deelnemer is opgeroepen;
 - b. Het niet te paard de ring inkomen of verlaten;
 - c. Alle ongeoorloofde hulp van derden, met uitzondering van het gestelde in lid 2 s voornoemd;
 - d. Het niet stoppen na het luiden van de bel tijdens het parcours (art. 203 en 233).

Artikel 241 - Diskwalificatie.

De jury kan een deelnemer in de volgende omstandigheden diskwalificeren:

1. Indien hij na het begin van de rubriek te voet de ring betreedt.
2. Het oefenen van paarden in de ring of daar zonder toestemming van de jury een hindernis springen of trachten te springen (art. 202).

3. Het springen of trachten te springen van een hindernis in de ring of van een hindernis die deel uitmaakt van een volgende rubriek zonder toestemming van de jury. (art. 202).
4. Het springen of trachten te springen van een hindernis in de ring voor het begin van het parcours, met uitzondering van de oefenhindernis(sen) die door de jury zijn toegestaan (art. 202);
5. Het vaker dan is toegestaan springen of trachten te springen van een oefenhindernis in de ring (art. 202, 242 en 262).
6. Het barreren van paarden (art. 243).
7. Het gedurende de wedstrijd oefenen van paarden over andere hindernissen dan door de organisatie beschikbaar gesteld (art. 242 en 244).
8. Het in de verkeerde richting springen van de hindernissen op het losrijterrein (art. 244) en de oefenhindernis in de ring (art. 202).
9. Het gebruik van een karwats van meer dan 75 cm lengte, bovenhands gebruiken van een karwats of met een verzwaard uiteinde of karwats omgedraaid in de ring, het losrijterrein of elders in de onmiddellijke omgeving van het wedstrijdterrein. Een karwats mag ook niet door iets anders worden vervangen. Voor uitzonderingen op deze regel zie art. 257.;
10. In alle gevallen van wreedheid en/of slechte behandeling van paarden, indien geconstateerd door een lid van de jury, een lid van de jury van beroep, de Federatievertegenwoordiger of door de toezichthouder bij het losrijterrein.
11. In alle gevallen, genoemd in het veterinaire reglement.

Artikel 242 – Administratieve maatregelen

De jury is gerechtigd in de navolgende gevallen een ruiter te diskwalificeren/ uit te sluiten hetgeen door de Federatievertegenwoordiger wordt gerapporteerd aan de KNHS en wat leidt tot een administratieve maatregel:

1. Wanneer een deelnemer na beëindiging van het parcours of na te zijn uitgesloten niet onmiddellijk de ring verlaat.
2. Wanneer een deelnemer na te zijn uitgesloten of na te hebben opgegeven meer dan één poging doet om een enkelvoudige hindernis te springen of een hindernis in de verkeerde richting springt, alvorens de ring te verlaten.
3. Wanneer een deelnemer na door de finishlijn te zijn gereden één of meer hindernissen springt die tot het parcours behoren of zonder toestemming van de jury ten behoeve van de pers een hindernis springt (art. 202.).
4. Wanneer een deelnemer op het inspring- of losrijterrein andere hindernissen gebruikt dan door de organisatie beschikbaar gesteld (art. 241. en 244).
5. Wanneer bij herhaling wordt geconstateerd, dat een paard het verkregen startnummer niet zichtbaar draagt (art. 252.).
6. Wanneer een deelnemer de reclamevoorschriften van de KNHS met betrekking tot zijn kleding of het harnachement van het paard niet in acht neemt.
7. Wanneer een deelnemer de voorschriften of richtlijnen van het bestuur van de wedstrijdgevende organisatie niet in acht neemt.
8. Wanneer een deelnemer iets aan de hindernissen van het parcours verandert.
9. Wanneer een deelnemer zich niet aan opdrachten van officials houdt of zich tegenover officials onbehoorlijk gedraagt.
10. Wanneer een deelnemer zich ondanks een waarschuwing aan inbreuk op de regels schuldig maakt.
11. Wanneer een deelnemer zich niet houdt aan de voorschriften betreffende kleding en harnachement.
12. Alle gevallen van wreedheid.

Artikel 243 – Wreedheid bij de training van paarden.

Met de term "barreren" worden alle kunstmatige methodes bedoeld, die worden gebruikt om het paard in de wedstrijd hoger of voorzichtiger te laten springen. Het is niet mogelijk om iedere mogelijke vorm van barreren te noemen, maar in het algemeen bestaat het eruit dat de deelnemer - en/of hulpen te voet, voor wiens gedrag de deelnemer verantwoordelijk is - de benen van het paard ergens mee aantikt (ongeacht waarmee of door wie) of er met opzet voor zorgt, dat het paard zelf iets raakt door de hindernis te hoog of te breed te bouwen, door het creëren van onjuiste of verwarrende grondlijnen, door drafbomen of onderdelen van een meervoudige hindernis op een oneerlijke afstand te plaatsen, door het paard met opzet in een hindernis te trekken of te duwen, of door het op andere wijze voor het paard moeilijk of onmogelijk te maken om de hindernis te springen zonder deze te raken.

Artikel 244 – Losrijterreinen en oefenhindernissen.

1. Losrijterreinen.
Organisatoren moeten tenminste een losrijterrein ter beschikking stellen, dat groot genoeg is om goed los te rijden. Er moeten tenminste één rechte en één breedtehindernis aanwezig zijn. De bodem moet van goede

kwaliteit zijn. Wanneer er veel deelnemers zijn en er voldoende ruimte is, kunnen meer hindernissen ter beschikking worden gesteld. Alle hindernissen moeten op de gebruikelijke wijze zijn opgebouwd en moeten van rode en witte vlaggen zijn voorzien. De vlaggen mogen echter door tape of verf worden vervangen, zodat de staanders of vleugels aan de bovenkant rood en wit zijn.

Wanneer de beschikbare ruimte dat toelaat en het aantal deelnemers groot is, kan een afzonderlijk losrijterrein ter beschikking worden gesteld.

2. Oefenhindernissen.

De oefenhindernissen mogen slechts in de door de vlaggen aangegeven richting worden gesprongen. Geen enkel onderdeel van een oefenhindernis mag door wie dan ook worden vastgehouden.

- a. Bomen mogen als grondlijn recht onder het voorste onderdeel van een hindernis worden gelegd of op maximum 1 meter afstand aan de afzettijde. Indien er een boom als grondlijn vóór de hindernis ligt, mag er ook een boom op gelijke afstand - tot maximum 1 meter - achter de hindernis worden gelegd.
- b. Wanneer gekruiste bomen als bovenste onderdeel van een hindernis worden gebruikt, moeten deze ieder afzonderlijk kunnen vallen. Het bovenste deel van deze bomen moet in een ondersteuning (beugel) liggen. Er mag één horizontale boom als bovenste onderdeel achter de gekruiste bomen worden gebruikt; deze moet tenminste 20 cm hoger liggen dan het punt waar de bomen zich kruisen.
- c. Beide uiteinden van de bovenste bomen van een hindernis moeten altijd in een ondersteuning (beugel) liggen. Indien de boom op de rand van de ondersteuning ligt, dan is dit uitsluitend toegestaan op de achterkant van de beugel en nooit op de voorkant.
- d. De hindernissen op het losrijterrein mogen maximaal 10 cm hoger en breder zijn dan de hindernissen van de desbetreffende rubriek, indien de maximum hoogte van de hindernissen van deze rubriek 1.40 m of minder is. Indien de hoogte van de hindernissen van de desbetreffende rubriek meer is dan 1.40 m, mogen de hindernissen op het losrijterrein niet breder zijn dan 1.80 m en niet hoger dan 1.60 m.
- e. Bomen om overheen te stappen (zg. walking poles) mogen niet worden gebruikt.
- f. De organisatoren mogen materiaal ter beschikking stellen om een sloot te simuleren.

3. Gymnastische oefeningen.

- a. De deelnemers mogen hun paarden gymnastiseren met behulp van drafbomen op de grond en bomen met een bepaalde tussenafstand, maar hindernissen die hiervoor worden gebruikt mogen niet hoger en breder zijn dan de hoogte en de breedte van de desbetreffende rubriek met een maximum van 1.30 m hoog en 1.60 m breed. Deelnemers, die zulke hindernissen gebruiken, moeten de bepalingen inzake het barreren van paarden (art. 243) in acht nemen.
- b. Drafbomen: indien er voldoende ruimte is mogen enkelvoudige drafbomen worden gebruikt en op tenminste 2.50 m afstand van een rechte hindernis worden neergelegd, waarbij de hindernis niet hoger mag zijn dan de hoogte van de desbetreffende rubriek met een maximum van 1.30 m. Een dergelijke drafboom mag op tenminste 2.50 m afstand ook aan de landingszijde worden gebruikt.
- c. Combinaties zijn toegestaan indien er voldoende ruimte is en de afstanden tussen de hindernissen correct zijn. Het materiaal voor dergelijke hindernissen moet door de organisatoren beschikbaar worden gesteld. Wanneer het losrijterrein druk bezet is, mogen de deelnemers uitsluitend enkelvoudige hindernissen gebruiken.

4. Rijden op het wedstrijdterrein.

Op het losrijterrein of waar dan ook op het wedstrijdterrein mag door een ander dan de ingeschreven deelnemer uitsluitend worden gestapt. De ingeschreven deelnemer blijft verantwoordelijk voor het gedrag van de gene, die op het paard zit.

HOOFDSTUK 7 - BARRAGES

Artikel 245 - Algemeen.

1. Uitsluitend die combinaties, die na één of meer voorafgaande rondes van dezelfde wedstrijd gelijk voor de eerste plaats zijn geklasseerd, mogen aan een barrage deelnemen. Eén of twee barrages kunnen in het vraagprogramma worden uitgeschreven om de winnaar van een wedstrijd aan te wijzen.
2. Een barrage moet in principe plaatsvinden overeenkomstig dezelfde bepalingen en tabel van de oorspronkelijke ronde, die aan de barrage voorafging en overeenkomstig de bepalingen betreffende de barrages voor dit type wedstrijd. Een barrage van een wedstrijd volgens tabel A mag echter volgens tabel C worden verreden, mits dit als zodanig in het vraagprogramma is vermeld. Een barrage dient in ieder geval direct na de laatste ronde van de oorspronkelijke rubriek te worden verreden.
3. Indien dit is aangegeven in het vraagprogramma, kan de organisatie besluiten, dat deelnemers die het oorspronkelijke parcours foutloos hebben afgelegd, onmiddellijk na dit parcours de barrage moeten rijden. In dit geval moet opnieuw worden gebeld om de deelnemer aan te geven, dat hij met de barrage moet beginnen. De regels zoals genoemd in art. 203 zijn van toepassing. Het is deelnemers, die zich voor de

barrage hebben geplaatst, niet toegestaan de ring te verlaten tussen het eerste parcours en de barrage. Een barrage op deze wijze is alleen toegestaan bij wedstrijden volgens tabel A, overeenkomstig art. 238.1.b en 238.2.b en is niet toegestaan bij een grote prijs of bij een rubriek met het hoogste prijzengeld.

4. Behalve indien dit in dit reglement is vastgesteld, zoals bij de Puissance, Kracht- en Behendigheidswedstrijden en Masters springen, mag geen enkele wedstrijd met meer dan twee barrages worden verreden.
5. De startvolgorde in de barrage(s) dient gelijk te zijn aan de startvolgorde op de startlijst in de eerste ronde, tenzij anders vermeld in het vraagprogramma of in dit reglement.
6. In geval van een gelijk resultaat voor de eerste plaats mag een barrage worden verreden overeenkomstig de voorwaarden in het vraagprogramma. Indien er niets over een barrage in het vraagprogramma is vermeld, wordt er vanuit gegaan dat de wedstrijd zonder barrage wordt verreden.

Artikel 246 – Hindernissen, afstand.

1. De hindernissen van de barrage(s) mogen alleen worden verhoogd en/of verbreed (een aantal of allemaal) zonder dat daarbij de in art. 208 genoemde maximum hoogte en breedte worden overschreden, indien de deelnemers met een gelijk resultaat voor de eerste plaats het voorafgaande parcours zonder strafpunten voor springfouten hebben afgelegd.
2. Als er in het oorspronkelijke parcours één of meer combinaties zijn opgenomen, moet er in de barrage(s) ook tenminste één combinatie worden opgenomen.
3. Het aantal hindernissen in een barrage mag tot zes worden teruggebracht (combinaties tellen als één hindernis).
4. Het aanzicht, het type en de kleur van de hindernissen in de barrage mogen niet worden veranderd, maar het is toegestaan één of meer onderdelen van een combinatie te laten vervallen. Indien de combinatie uit drie of vier onderdelen bestaat, mag (mogen) niet uitsluitend het (de) middelste onderdeel (onderdelen) worden verwijderd.
5. De volgorde waarin de hindernissen moeten worden gesprongen mag worden gewijzigd in vergelijking met het oorspronkelijke parcours.
6. In een barrage mag de afstand tussen de hindernissen van een combinatie nooit worden gewijzigd.
7. Maximaal twee extra enkelvoudige hindernissen mogen aan het parcours van de barrage worden toegevoegd. Beide hindernissen dienen tijdens het verkennen in de ring te staan. Deze hindernissen mogen bestaan uit twee breedtehindernissen of twee rechte hindernissen of een breedte- en een rechte hindernis. Zowel op de parcoursschets als bij de hindernis zelf dient duidelijk te worden aangegeven of de rechte hindernis(sen) van beide zijden dan wel van slechts één zijde mag (mogen) worden gesprongen.

Artikel 247 – Uitsluiting of terugtrekking van deelname aan barrages

1. De deelnemer, die in een barrage wordt uitgesloten, wordt als laatste geplaatst van de deelnemers die de barrage hebben verreden.
2. Een deelnemer, die zich met toestemming van de jury voor de barrage terugtrekt, dient altijd te worden geplaatst na de deelnemer die in de barrage is uitgesloten of de deelnemer die met gegronde reden in de barrage opgeeft. Deelnemers, die zonder goede reden in de barrage opgeven of zich met opzet laten uitsluiten, worden gelijk geplaatst met deelnemers die zich voor de barrage hebben teruggetrokken.
3. Indien voor een beslissende barrage twee of meer deelnemers weigeren aan de beslissende barrage deel te nemen, dient de jury te beslissen of deze weigering kan worden geaccepteerd of niet. Als de jury de weigering om deel te nemen accepteert, zal het bestuur van de wedstrijdgevende organisatie een eventuele ereprijs door loting toewijzen en zal het desbetreffende prijzengeld worden samengevoegd en gelijkelijk onder de deelnemers worden verdeeld. Als de opdracht van de jury om de wedstrijd voort te zetten niet door de deelnemers wordt opgevolgd, wordt er geen ereprijs toegekend en zullen de deelnemers ieder slechts het prijzengeld en de plaatsing krijgen, die horen bij de laatste plaats waarvoor zij een barrage dienden te verrijden.

HOOFDSTUK 8 - RANGSCHIKKING.

Artikel 248 – Individuele rangschikking, inschrijfgeld en prijsuitreiking.

1. De individuele rangschikking wordt bepaald conform de tabel die van toepassing is, de voorwaarden vermeld in het vraagprogramma voor de rubriek of de wijzigingen die op de parcoursschets zijn vermeld.
2. Iedere deelnemer die geen kans meer heeft om een prijs te winnen kan, ter beoordeling van de jury, tijdens zijn parcours worden verzocht dit te beëindigen.
3. De deelnemers, die het eerste parcours van een wedstrijd niet kunnen uitrijden, hebben geen recht op een prijs met uitzondering van bepaalde bijzondere wedstrijden.

4. Prijswinnaars van kwalificatiewedstrijden behouden de prijzen die zij daarin hebben gewonnen, zelfs als zij er van afzien om deel te nemen aan de eindwedstrijd waarvoor zij zich hebben geplaatst, tenzij in het vraagprogramma anders is vermeld.
5. Een prijswinnaar moet bij de prijsuitreiking aanwezig zijn met het paard (één van de paarden) waarmee ze zijn geplaatst in de desbetreffende rubriek. Om veiligheidsredenen kunnen hierop door de jury uitzonderingen worden gemaakt. Indien een prijswinnaar zonder geldige reden niet bij de prijsuitreiking aanwezig is, kan de jury naar eigen goeddunken beslissen om de prijs niet uit te keren. De organisatie moet daarom in het vraagprogramma en het programma vermelden hoeveel prijswinnaars bij de prijsuitreiking aanwezig dienen te zijn. Als dat aantal niet in het vraagprogramma of het programma wordt vermeld, moeten alle geplaatste deelnemers bij de prijsuitreiking aanwezig zijn.
6. Met uitzondering van dekens, die door de sponsor van de wedstrijd of de wedstrijdgevende organisatie worden aangeboden, mogen er bij prijsuitreikingen door de paarden geen dekens worden gedragen. De jury kan hierop bij bijzondere omstandigheden een uitzondering maken.
7. Per rubriek dient tenminste één prijs per vier gestarte deelnemers of een gedeelte daarvan te worden toegekend. Indien aan een rubriek meer dan 52 combinaties hebben deelgenomen dient per groep van 52 deelnemers of gedeelte daarvan een serie prijzen te worden uitgereikt. Bij rubrieken BB vervalt genoemde verplichting en bestaat geen verplichting tot het opmaken van een klassement, e.e.a. dient op het vraagprogramma aangegeven te worden.
8. Voor wedstrijdorganisaties cat. 1 springwedstrijden bestaat geen verplichting tot opsplitsing van groepen bij meer dan 52 deelnemers. Wel geldt de verplichte verhouding inschrijfgeld/prijzengeld. Wedstrijdorganisaties van cat. 1 springwedstrijden mogen een totaal inschrijfgeld vragen per paard, wat een optelsom is van de totaal mogelijk te verrijden rubrieken. E.e.a. dient duidelijk te worden vermeld op het vraagprogramma.

HOOFDSTUK 9 - DEELNEMERS EN PAARDEN

Artikel 249 – Uitnodigingen voor CSIO's

Zie FEI Reglement.

Artikel 250 – Uitnodigingen voor CSI's

Zie FEI Reglement.

Artikel 251 – Inschrijvingen voor internationale wedstrijden

Zie Algemeen Wedstrijdreglement en FEI Reglement.

Artikel 252 – Loting voor de startvolgorde

1. De startlijst met daarop de startvolgorde voor iedere rubriek moet willekeurig, zo mogelijk door loting worden vastgesteld. Een startlijst mag niet in alfabetische volgorde op naam van de deelnemers of op naam van de paarden worden gemaakt.
2. Indien een deelnemer met meer dan één paard aan een rubriek deelneemt, dan kan de jury de startlijst zodanig wijzigen dat er zo mogelijk tenminste tien andere deelnemers tussen de desbetreffende paarden zijn.
3. Indien dezelfde deelnemers en paarden aan meer dan één rubriek van de wedstrijd deelnemen, kan dezelfde startlijst worden gebruikt met dien verstande dat indien het twee rubrieken betreft voor de tweede rubriek halverwege de startlijst wordt begonnen en de deelnemers en paarden in de eerste helft van de startlijst daarna starten. Indien het drie rubrieken betreft, wordt de startlijst in drie gelijke delen verdeeld en wordt in de tweede rubriek op één derde van de startlijst begonnen en bij de derde rubriek op twee derde.
4. Indien er een klassement is voor de beste deelnemer van de wedstrijd, mag dit worden gebruikt om de startvolgorde van de grote prijs te bepalen. Dit dient in het vraagprogramma te worden vermeld. Bij finalerubrieken is het toegestaan om de startvolgorde vast te stellen op volgorde van kwalificatie voor de finale, met dien verstande dat de laagst geplaatste deelnemer als eerste start en de hoogst geplaatste deelnemer als laatste. Dit dient in het vraagprogramma te worden vermeld.
5. Tijdens een wedstrijd kan aan ieder paard door de organisatie een zogenaamd hoofdstelnummer worden toegekend. Dit nummer blijft gedurende het gehele wedstrijd hetzelfde en moet te allen tijde op het wedstrijdterrein door het paard worden gedragen. (zie art. 242)
6. Afwijkend van hetgeen is bepaald in het Algemeen Wedstrijdreglement is het toegestaan om bij finalerubrieken (waarvoor een deelnemer zich tijdens voorafgaande parcoursen heeft dienen te kwalificeren) de volgende klassen in handicap te verrijden, te weten: L / M, M / Z, Z / ZZ.
Indien na toepassing van bovengenoemde handicapregeling het aantal van 20 combinaties wordt

overschreden, dient voor iedere klasse een afzonderlijke finale te worden verreden. Voor de klasse B dient altijd een afzonderlijke finale verreden te worden.

Artikel 253 - Deelname aan springwedstrijden, Hors Concours starten, Scholingsrubrieken, Inschaling nieuwe combinaties, Promotie en Degradatie

1. Deelnemers.

Aan springwedstrijden met paarden mag worden deelgenomen indien in het lopende kalenderjaar de 12-jarige leeftijd wordt bereikt. Deelnemers mogen vanaf de dag waarop men 8 jaar wordt tot en met 31 december van het jaar waarin men 18 jaar wordt met een pony deelnemen aan springwedstrijden voor ponyruiters. Deelnemers mogen met een pony, behorende tot de categorie A, B of C, aan springwedstrijden deelnemen vanaf de dag waarop de 7-jarige leeftijd wordt bereikt.

Een deelnemer, die voor het eerst aan een springrubriek in de klasse B (beginners) deelneemt, dient in enige combinatie een dressuurklassering - minimaal B + 1 - te hebben behaald.

2. Inschaling en Promotie

a. Een combinatie heeft de mogelijkheid geregistreerd te staan in twee naast elkaar liggende klassen. De gemeenschappelijk hoogste klasse en een klasse lager. De winst- en verliespunten die een combinatie behaalt worden in iedere klasse waarin de combinatie uitkomt bijgehouden. Uitzondering hierop vormen;

- combinaties die uitkomen in de klasse L maar vanwege de persoonlijke stand van de ruiter geen B meer mogen starten
- combinaties die uitkomen in de klasse 1.40m, zij hebben de mogelijkheid om geregistreerd te staan in het Z, ZZ en 1.40m.
- combinaties die uitkomen in de klasse 1.50m, zij hebben de mogelijkheid geregistreerd te staan in de klassen ZZ, 1.40m en 1.50m.

b. Promotie naar een hogere klasse mag na het behalen van 10 winstpunten en is verplicht bij het behalen van 40 winstpunten.

Een uitzondering hierop vormen;

- Deelnemers met maar 1 actieve startpas in de discipline springen. Voor hen bestaat geen verplichting te promoveren naar een hogere klasse. Wanneer een tweede startpas actief wordt in de discipline springen geldt deze verplichting per direct wel. Het blijft hierbij ook mogelijk 1 klasse lager te starten.
- In de klasse ZZ worden maximaal 40 winstpunten geboekt, men hoeft niet te promoveren. Het blijft hierbij ook mogelijk in de klasse Z te starten.
- In de klasse 1.40 m is geen winstpuntenlimiet van toepassing.
- Wanneer het maximaal aantal winstpunten is bereikt in een klasse maar de combinatie mag niet promoveren vanwege leeftijdsbeperking van het paard dan mag doorgereden worden in de betreffende klasse en de naastgelegen lagere klasse.

c. Indien de hoogst gemeenschappelijke klasse van ruiter en paard hoger is dan de klasse waarin men als combinatie is opgenomen, mag men versneld promoveren naar een hogere klasse die op grond van de inschalingstabellen (bijlagen) is toegestaan zonder dat het minimale aantal winstpunten dat voor promotie noodzakelijk is werd behaald.

d. Voor ponydeelnemers met een pony van de categorie A of B is de hoogst mogelijke klasse de klasse L. Voor ponydeelnemers met een pony van de categorie C is de hoogst mogelijke klasse de klasse Z.

3. Startgerechtigheidsbepalingen voor FNRS-startpashouders

Een winstpunt behaald in de B dressuur en het C4 diploma van de FNRS geeft de FNRS-startpashouder het recht te starten in het springen rubrieken BB en de klasse B. Promotie is niet mogelijk. Na het behalen van 40 winstpunten kan de FNRS-startpashouder alleen in de wedstrijdssport verder met een combinatiegebonden startpas. Deelname aan BB-rubrieken is toegestaan voor FNRS ruiterspashouders zonder het behalen van een winstpunt in de B-dressuur of het C4 diploma.

4. Degradatie

Verliespunten worden in mindering gebracht.

Wanneer een combinatie geen winstpunten meer heeft in een bepaalde klasse of wanneer men nog geen winstpunten heeft behaald, wordt de stand van de combinatie na aftrek van behaalde verliespunten negatief.

Bij de stand van -10 degradeert de combinatie. Winstpunten uit de actieve klasse(n) worden weggeboekt en de combinatie degradeert naar de naast lagere klasse(n) met 0 winstpunten. De mogelijkheid tot het starten in de huidige klasse en 1 klasse lager blijft bestaan. Versnelde promotie blijft voor deze combinaties van toepassing na het behalen van een winstpunt in de klasse waarnaar zij zijn gedegradeerd. Een combinatie kan schriftelijk vrijwillige degradatie aanvragen nadat deze twee keer achter elkaar is uitgesloten. Een

verzoek tot terugplaatsing dient schriftelijk te worden ingediend bij de KNHS. Degradaties en terugplaatsingen gaan na schriftelijke goedkeuring van de KNHS per direct in tenzij anders aangegeven. In het B springen kunnen geen verliespunten worden geboekt.

5. Hors Concours starten

Indien een wedstrijd organisatie met instemming van de jury een geregistreerde combinatie gelegenheid wenst te geven om hors concours (buiten mededinging) te starten, mag dat worden toegestaan, echter met inachtneming van de navolgende bepalingen:

- a. Hors concours (buiten mededinging) starten is alleen toegestaan in de klassen waarin men reglementair startgerechtigd is of in een lagere klasse. Indien de combinatie in de rubriek waarin zij startgerechtigd is zowel voor klassering als hors concours wil starten, dan dient het parcours voor klassering als eerste te worden verreden.
- b. De reglementaire bepalingen van de klasse waarin wordt gestart zijn ook van toepassing op een HC-start. Een uitzondering hierop vormen combinaties die HC starten in de klasse M, hen is toegestaan een optoming te gebruiken zoals voorgeschreven voor de klasse Z en hoger.
- c. De desbetreffende combinatie mag niet in de uitslag van de rubriek opgenomen worden c.q. niet in aanmerking komen voor een prijs, of voor toekenning van prestatiepunten.
- d. De desbetreffende combinatie mag niet starten in een barrage.
- e. Aan een hors concours-start kan geen enkel recht worden ontleend met betrekking tot de klasse-indeling van de desbetreffende combinatie.
- f. Combinaties, die één of meer malen hors concours willen starten, dienen een startpas te hebben en bij opgave duidelijk te vermelden dat het om een hors concours-start gaat.
- g. Het is de wedstrijdgevende organisatie toegestaan voor het hors concours deelnemen hetzelfde inschrijfgeld te vragen als voor deelname voor prestatiepunten en/of bijzondere parcoursen voor prijzen.

6. Deelname FEI springwedstrijden en Junioren en Young Riders wedstrijden

Startgerechtigdheid

- a. CSI4*, CSI5*, CSI-W, CSIO's
Voor deelname (aan welke rubriek dan ook) dient de deelnemer in de klasse 1,50 mtr. geklasseerd te zijn en dient men als combinatie startgerechtigd te zijn in de klasse waarin men deelneemt.
- b. CSI***
Voor deelname (aan welke rubriek dan ook) dient de deelnemer 1.40m geklasseerd te zijn en dient men als combinatie startgerechtigd te zijn in de klasse waarin men deelneemt.
- c. CSI**
Voor deelname (aan welke rubriek dan ook) dient de deelnemer 1.35m geklasseerd te zijn en dient men als combinatie startgerechtigd te zijn in de klasse waarin men deelneemt.
- d. CSI*
Voor deelname (aan welke rubriek dan ook) dient de deelnemer 1.30m geklasseerd te zijn en dient men als combinatie startgerechtigd te zijn in de klasse waarin men deelneemt.
- e. Amateurrubrieken op CSI en CSIU25
De combinatie dient startgerechtigd te zijn in de klasse waarin men deelneemt. Voor deelname aan rubrieken 1.15 m. dient de combinatie startgerechtigd te zijn in de klasse M. Voor rubrieken 1.25 m. dient de combinatie startgerechtigd te zijn in de klasse Z. Voor rubrieken 1.45 m. dient de combinatie startgerechtigd te zijn in de klasse 1.50m.
- f. CSIIY, CSIOY, Young Riders
Voor deelname dient de deelnemer met het desbetreffende paard als combinatie minimaal geklasseerd te zijn in de klasse ZZ.
- g. CSIJ, CSIOJ, Junioren
Voor deelname dient de deelnemer met het desbetreffende paard als combinatie minimaal geklasseerd te zijn in de klasse Z met 10 winstpunten.
- h. CSIP, CSIOP
Voor deelname dient de deelnemer met de 1^e pony als combinatie geklasseerd te zijn in de klasse ZZ met minimaal 10 winstpunten. Voor de 2^e en volgende pony/ pony's dient de deelnemer als combinatie minimaal geklasseerd te zijn in de klasse Z.
- i. CSICH
Voor deelname dient de deelnemer met het desbetreffende paard als combinatie startgerechtigd te zijn in de klasse waarin men deel neemt.
- j. Bij internationale wedstrijden mogen combinaties in een lagere rubriek uitkomen dan waarin zij startgerechtigd zijn.

- k. Senioren combinaties zijn startgerechtigd in de finale mits zij zich kwalificeren in de daarvoor uitgeschreven rubrieken waarin zij startgerechtigd zijn waarbij de finale verreden kan worden over een parcours wat maximaal 5 cm hoger is dan de klasse waarin men startgerechtigd is.
- l. Uitzending
Uitzending zal te allen tijde geschieden op voordracht van de bondscoach. A- & B-kadercombinaties hebben voorrang bij uitzending. De bondscoach/chef d'équipe is bevoegd voor leden van het A- & B-kader een uitzondering te maken op het Disciplinereglement Springen.
- m. Winstpuntenregistratie
 - Bij internationale wedstrijden komen alle rubrieken voor winstpuntenregistratie in aanmerking met uitzondering van; knock-out, puissance, barriere springen, relais en team competities anders dan de landenwedstrijden (FEI "O" status) en show of speciale competities.
 - Bij alle internationale rubrieken die voor winstpuntenregistratie in aanmerking komen, worden voor een plaatsing 2 winstpunten toegekend mits de KNHS de officiële uitslagen heeft ontvangen. Onder plaatsing wordt verstaan een plaatsing toegekend op grond van het aantal prijzen dat reglementair moet worden uitgereikt. Bij internationale wedstrijden worden rubrieken met een hoogte van 1.45 m verwerkt als 1.40 m rubrieken. Rubrieken hoger dan 1.50 m worden als 1.50 m rubrieken verwerkt.
 - Voor resultaten, behaald tijdens internationale wedstrijden worden geen verliespunten toegekend.
 - Internationale youngster rubrieken (rubrieken voor paarden van een bepaalde leeftijd) komen niet voor puntenregistratie in aanmerking.
 - Bij internationale wedstrijden voor senioren worden behaalde resultaten geregistreerd in de klasse waarin deze zijn behaald.
 - Bij internationale wedstrijden voor pony's, Junioren en Young Riders en bij KNHS Junioren en Young Riders wedstrijden wordt als een combinatie hoger start dan zijn klassering, de behaalde winstpunten weggeschreven in de hoogste klassering van de combinatie. Als de combinatie lager start dan dat deze geklasseerd is dan worden er geen winstpunten geregistreerd.
 - Bij amateurrubrieken worden behaalde resultaten geregistreerd in de klasse waarin deze zijn behaald met uitzondering van;
 - Rubrieken 1.15 m De behaalde resultaten worden weggeschreven in de klasse L.
 - Rubrieken 1.25 m De behaalde resultaten worden weggeschreven in de klasse M.

7. Klasse- indeling en nieuw gevormde combinaties

(zie ook de tabellen, die in bijlage 7 bij dit hoofdstuk opgenomen zijn)

- a. Bij het vormen van een nieuwe combinatie (paard/deelnemer) zal deze combinatie ingeschaald worden in de hoogste gemeenschappelijke klasse en wanneer reglementair toegestaan een klasse lager. De hoogste klasse van de deelnemer is de hoogste klasse waarin ooit een winstpunt behaald is. De hoogste klasse van een paard is de hoogste klasse waarin het paard ooit een winstpunt heeft behaald.
Nieuw te vormen ponycombinaties mogen zich naar keuze laten indelen in de hoogst gemeenschappelijke klasse van ruiter en pony of in de klasse, die overeen komt met de hoogst gemeenschappelijke hoogte waarin ruiter en pony waren opgenomen en wanneer reglementair mogelijk een klasse lager.
Voor ponydeelnemers, die overgaan naar de paarden, geldt dat in de discipline springen voor het vaststellen van de hoogste gemeenschappelijke klasse moet worden uitgegaan van de vergelijkbare hoogte van de hindernissen in de parcoursen van de desbetreffende klasse. De deelnemer mag in dat geval kiezen of hij in de klasse wil uitkomen die behoort bij de hoogst gemeenschappelijke hoogte of een klasse lager.
De nieuwe combinatie wordt altijd zonder winstpunten in een klasse ingedeeld.
- b. Indien een deelnemer tenminste twee keer met verschillende paarden in de klasse Z springen of hoger was opgenomen mag hij niet meer in de klasse B-springen uitkomen m.u.v. hors-concours. Indien een ruiter die tenminste twee keer met verschillende paarden in de klasse Z springen was opgenomen en met een paard zoveel verliespunten heeft behaald dat hij degradeert naar de klasse B, dan is het voor die combinatie wel toegestaan om in de klasse B uit te komen. Bij degradatie naar de klasse L is het niet toegestaan voor deze combinatie om ook in de klasse B uit te komen.
Een uitzondering op het bepaalde is na het indienen van een schriftelijk dispensatieverzoek van toepassing op deelnemers van 40 jaar of ouder, alsmede voor deelnemers, die tenminste gedurende een periode van 12 maanden, voorafgaande aan de wedstrijd, met enig paard niet hoger zijn gestart dan in de klasse L-springen; na honorering van het dispensatieverzoek is het deze deelnemers toegestaan te starten in de klasse B.

- c. Indien een deelnemer in de discipline springen tenminste 2 keer met verschillende paarden in een klasse was opgenomen, mag hij een nieuw paard in de discipline springen naar keuze direct in die klasse uitbrengen.
- d. Bij de overgang van de ponynsport naar de paardensport met dezelfde pony wordt een combinatie bij het springen ingedeeld in de klasse, waarvan de voorgeschreven hoogte van de hindernissen in het parcours, overeenkomt met die van de klasse waarin de ponycombinatie direct voorafgaand aan de overgang naar de paardensport was opgenomen en één klasse lager wanneer reglementair toegestaan. De behaalde prestatiepunten worden overgenomen.
- e. Het is toegestaan dat een deelnemer, voor zover deze nog de ponygerechtigde leeftijd heeft, met een bepaalde pony weer gaat deelnemen aan wedstrijden voor ponydeelnemers, terwijl daarvoor met dezelfde pony aan wedstrijden voor paarden werd deelgenomen. De desbetreffende combinatie zal dan worden ingedeeld in een klasse waarin de gevraagde opgave vergelijkbaar is met het niveau, waarop tijdens wedstrijden voor paarden werd uitgekomen en een klasse lager wanneer reglementair toegestaan.
- f. Paarden, die in Nederland worden uitgebracht en reeds in het buitenland in de wedstrijd sport zijn uitgekomen, kunnen op grond van hun prestaties in het buitenland in een bepaalde klasse worden ingedeeld. De KNHS dient van de Nationale Federatie van het desbetreffende land een schriftelijke verklaring van de resultaten te ontvangen, waarbij er geen twijfel mag bestaan over de identiteit van het paard en waarbij de hoogte van de parcoursen aangegeven moet worden. De nieuwe combinatie wordt altijd zonder prestatiepunten in een klasse ingedeeld. De deelnemer/eigenaar mag een paard ook één klasse lager laten indelen.
- g. Verjaringsregeling
Indien een ruiter, een paard of een combinatie meer dan één jaar (12 maanden) niet meer is uitgekomen in de hoogste klasse waarin een winstpunt behaald is, bestaat de mogelijkheid om schriftelijk dispensatie aan te vragen om lager ingeschaald te worden dan in de startgerechtigdheidstabel staat vermeld.

Artikel 254 – Deelname en aantallen paarden bij internationale wedstrijden

Zie FEI Reglement

Artikel 255 – Junioren en Young Riders bij internationale wedstrijden

Zie FEI Reglement

Artikel 256 – Kleding en groeten

1. Kleding.
Tenzij het verenigingstenue wordt gedragen dienen deelnemers tijdens de proef en bij prijsuitreikingen te verschijnen in een rij-jas, type colbert met daaronder een overhemd, blouse of shirt welke lange of korte mouwen moet hebben en een hoge boord of kol. Tevens is een witte, beige of gele rijbroek verplicht met een paar rijlaarzen of jodphurlaarsjes in combinatie met gelijkkleurige, gladleren/gladde kunstleren chaps. De combinatie van beugel en rijlaars/ jodphurlaars dient zodanig te zijn dat in geval van nood de voet de beugel ongehinderd kan verlaten.
 - a. Tijdens het verkennen van het parcours dient de kleding schoon en verzorgd te zijn en is de voorgeschreven wedstrijdkleding verplicht. Het is niet verplicht hierbij de rij-jas te dragen.
 - b. Bij slecht weer mag de Federatievertegenwoordiger het dragen van een regenjas, regenkleding, speciale regenbroek of een windjack toestaan. Bij extreem warm weer mag de Federatievertegenwoordiger de deelnemers toestaan zonder rij-jas te rijden. In plaats van de rijjas mag dan ook met een gilet of bodywarmer worden gereden.
 - c. Het dragen van een veiligheidshoofddekseel met de norm EN-1384 is verplicht voor iedereen die zich te paard op het wedstrijdterrein bevindt.
 - d. Indien tijdens de wedstrijd een verenigingstenue wordt gedragen, mag dit afwijken van het gestelde in dit artikel. Het dragen van een veiligheidshoofddekseel zoals genoemd in dit artikel is echter verplicht.
 - e. Militairen, politieambtenaren en dergelijke mogen een deelnemertenue of een uniform dragen.
 - f. Wanneer een deelnemer tijdens het parcours zijn hoofddekseel al dan niet opzettelijk verliest of wanneer de sluiting is los gegaan, moet hij zijn hoofddekseel onmiddellijk weer opzetten en/of de sluiting opnieuw vastmaken. Tijdens het hierdoor veroorzaakte oponthoud wordt de tijdopnameapparatuur niet stil gezet. Er worden echter geen strafpunten toegekend, ook niet voor eventueel afstijgen.
 - g. Het dragen van een bodyprotector of een opblaasbaar vest is toegestaan.
2. Groeten

- a. Iedere deelnemer is verplicht de jury of, indien aanwezig en hun daarom is gevraagd, officiële personen te groeten. De jury kan een deelnemer die niet heeft gegroet de start weigeren.
- b. De deelnemers behoren te groeten bij parades, prijsuitreikingen en bij het spelen van nationale volksliederen.
- c. Deelnemers hoeven hun hoofddekseel niet af te nemen om te groeten. Het heffen van de karwats of knikken met het hoofd wordt als groeten beschouwd.

Artikel 257 – Harnachement en hulpmiddelen

1. Harnachement

Het paard dient te zijn opgetoemd met een goed passend en in behoorlijke staat verkerend engels, of hierop lijkend zadel, hoofdstel en bit. Het zadel moet voorzien zijn van ruime beugels. Vanwege veiligheidsredenen mogen de stijgbeugelriemen en/of de stijgbeugels niet aan de singel worden vastgemaakt en moeten stijgbeugels en stijgbeugelriemen vrij hangen van het zadel en aan de buitenzijde van het zweetblad. Iedere andere wijze van bevestiging is verboden. Het gebruik van een dekje of bontje, seatsaver/gelpad over het zadel is toegestaan. Een deelnemer mag noch direct, noch indirect een deel van zijn lichaam aan enig onderdeel van het harnachement vastmaken.

In de klassen vanaf Z en hoger voor paarden, de klassen Z en ZZ voor pony's en wanneer in de klasse M voor paarden HC wordt gestart geldt de optoming conform het bepaalde in het FEI-reglement.

a. Hoofdstellen;

In de klassen B t/m M is het gebruik van een trenshoofdstel verplicht. Er mag gebruik gemaakt worden van een africhtings-, rechte-, Mexicaanse-, beugel-, gecombineerde neusriem en gecombineerde keel/neusriem. Daarnaast mag gereden worden met een trenshoofdstel zonder neusriem. De teugel(s) moeten aan het bit of direct aan het hoofdstel zijn bevestigd en dient/dienen te bestaan uit enkele gladde leren teugel(s), dan wel een gevlochten, linnen of rubberen teugel. Bij het gebruik van een beugelneusriem is het niet toegestaan te rijden zonder bit. Wanneer de teugel direct aan het hoofdstel wordt bevestigd, is het niet verplicht een bit te gebruiken. De bakstukken van het hoofdstel mogen van "bontjes" worden voorzien, mits de totale dikte van bakstuk en bontje niet dikker is dan 3 cm. Vanaf de klasse Z springen is het toegestaan met teugels voorzien van lussen te rijden.

b. Bitten;

Bitten dienen glad van uitvoering te zijn en zonder scherpe randen. Bitten mogen zijn vervaardigd uit metaal, kunststof, rubber of leer. Metalen trenzen omkleed met leer of kunststof zijn toegestaan. Het deel van het bit dat op de lagen rust moet tenminste een diameter van 1 cm hebben en moet braamvrij zijn. Scharen van bidden mogen op geen enkele wijze zijn vastgemaakt aan het hoofdstel of anderszins in hun vrije beweging belemmerd worden. De knevels van een kneveltrens mogen desgewenst aan het bakstuk van het hoofdstel worden bevestigd als het bakstuk is voorzien van voor dat doel bestemde passanten. Het gebruik van een tonglepel is toegestaan, mits dit braamvrij is. De tonglepel dient minimaal 5 mm dik te zijn. Het gebruik van rubberen bitringen is toegestaan. Bitringen met twee sleuven of oogjes waar (boven) de bakstukken en (onder) de teugel aan bevestigd kunnen worden zijn toegestaan.

Voor voorbeelden van toegestane bidden in de klassen B t/m M verwijzen we naar de afbeeldingen in de bijlage. Wijzigingen op bovenstaande worden gecommuniceerd via de website van de KNHS.

Toegestane bidden voor deze klassen zijn;

- bidden in bus-, water-, D- en kneveltrens uitvoering.
- Ongebroken, gebroken, dubbel gebroken bidden en bidden voorzien van een roterend mondstuk, een cilindervormige tussenschakel of een tongboog
- Pessoa-bidden voorzien van maximaal 1 ring onder de bitring. Wanneer gebruik gemaakt wordt van een pessoa-bit met meerdere ringen is het alleen toegestaan de grote bitring en de ring direct onder de bitring te gebruiken. Het gebruik van een "vorkje" dat de bitring en de ring eronder met elkaar verbindt en waar de teugels aan bevestigd worden is hierbij verplicht.
- Pelhambitten met een gebroken mondstuk. Het gebruik van een "vorkje" dat de twee bitringen met elkaar verbindt en waar de teugels aan bevestigd worden is hierbij verplicht.

2. Hulpmiddelen

- a. Het gebruik van oogkleppen en capuchons is verboden.
- b. Een te strak aangesnoerde neusriem wordt als wreedheid (art. 46 Algemeen Wedstrijdreglement) aangemerkt.
- c. Als hulpteugel is uitsluitend een glijdende martingaal met ringen en zonder enige beperkende werking toegestaan. Wanneer bij een normale houding van de deelnemer de teugels op maat zijn, mag de martingaal de rechte lijn van de teugels niet breken.

- d. Indien de teugels door middel van een gesp aan het bit zijn bevestigd, moeten de teugels van dwarsstaafjes zijn voorzien.
 - e. Uitsluitend sporen, die van metaal zijn vervaardigd, mogen worden gebruikt. De spoortand mag voorzien zijn van een hard kunststof bolletje. Scherpe sporen zoals beitelsporen, sporen met vastzittende wieltjes of met wieltjes van een grove diameter en/of tanding (zogenaamde cowboosporen) zijn verboden. Voor alle toegestane sporen zie de afbeeldingen op de website van de KNHS. Zogenaamde dummisporen zijn toegestaan.
 - f. Voor ponydeelnemers geldt dat uitsluitend sporen zijn toegestaan, waarvan de tand een lengte heeft van max. 30 mm en een diameter van tenminste 5 mm en die stomp is uitgevoerd, d.w.z. zonder scherpe randen. Een knopspoor, knopspoor opwaarts gericht, spoor met rechte tand benedenwaartsgericht, spoor met hamertand en een zwanenhalsspoor zijn toegestaan bij de pony's. Een spoor voorzien van een wieltje is niet toegestaan bij ponyruiters. Zogenaamde dummisporen zijn toegestaan.
 - g. Het gebruik van een karwats met een maximale lente van 75cm is in alle klassen toegestaan.
 - h. Het gebruik van kalkoenen of stiften is toegestaan.
 - i. Het gebruik van een borst- of voortuig of staatriem is toegestaan.
 - j. Het gebruik van bandages, pijpousen, peesbeschermers, strijklappen, springschoenen, hoefschonen en kniebeschermers is toegestaan. Het maximale gewicht van de beenbescherming is 500 gram per been.
 - k. Het gebruik van een slofteugel is uitsluitend toegestaan tijdens prijsuitreikingen en parades.
 - l. Voor het gebruik van een oor- en/of neusnetje zie de bepalingen in het Algemeen Wedstrijdreglement.
3. Het gebruik van niet toegelaten hulpmiddelen en het verkeerd gebruik van toegelaten hulpmiddelen - ter beoordeling van de jury, toezichthouder en/of Federatievertegenwoordiger - heeft onmiddellijke uitsluiting tot gevolg, ongeacht of misbruik plaats vindt in de ring of op enig ander deel van het wedstrijdterrein en bijbehorende accommodatie. Tijdens het losrijden - ongeacht of dit op het daartoe aangewezen terreingedeelte plaatsvindt of elders - mogen geen andere bidden en hulpmiddelen worden gebruikt dan die welke tijdens het verrijden van het parcours zijn toegestaan, met uitzondering van het gestelde in dit artikel.
4. Op het losrijterrein
Op het losrijterrein gelden alle bepalingen zoals vermeld in artikel 257. Op het losrijterrein is het voor deelnemers aan de klassen vanaf 1.30m voor paarden toegestaan om hulpteugels te gebruiken. Tijdens dressuurmatige trainingsarbeid is het toegestaan een dressuurzweep te gebruiken.

HOOFDSTUK 10 - OFFICIALS

Artikel 258 - Juryleden

1. Juryleden voor springwedstrijden dienen bevoegd te zijn de rubrieken te beoordelen overeenkomstig de categorie van de desbetreffende springwedstrijd. Bij rijstijlwedstrijden zoals omschreven in artikel 280 moet 1 jurylid met de bevoegdheid om deze te mogen jureren de beoordeling op zich nemen. Juryleden voor springwedstrijden van Categorie 1 worden door de KNHS aangewezen. Juryleden voor springwedstrijden van Categorie 2 en 3 kunnen door de wedstrijdgevende organisatie worden uitgenodigd waarbij moet worden voldaan aan het volgende:
 - a. Bij springwedstrijden is bij een deelname tot en met 100 starts de aanwezigheid van 2 springjuryleden verplicht, Bij Kring-, Regio- en KNHS-kampioenschappen is de aanwezigheid van 3 springjuryleden verplicht tot en met 100 starts. Bij meer dan 100 starts op één dag moeten 3 springjuryleden worden ingeschakeld en bij meer dan 200 starts minimaal 4 springjuryleden. Indien er een sloot (art 211) in het parcours opgenomen is, dient er - voor de beoordeling van deze hindernis - een extra springjurylid te worden aangesteld.
 - b. Eén van de juryleden is belast met het toezicht op het losrijterrein.

Artikel 259 – Parcoursbouwers

1. Parcoursbouwers dienen bevoegd te zijn parcoursen te bouwen overeenkomstig de categorie van de desbetreffende wedstrijd. Parcoursbouwers worden door de wedstrijdgevende organisatie gevraagd (met uitzondering van nationale kampioenschappen).
2. De parcoursbouwer dient tijdens een wedstrijddag waarop hij als zodanig in functie is vanaf 60 minuten voor het begin van de eerste rubriek tot het einde van de laatste rubriek waarvoor het parcours door hem ontworpen en/of gebouwd is, aanwezig en voor zijn taak beschikbaar te zijn.

Artikel 260 - Toezichthouders

1. Bij alle springwedstrijden dient één van de juryleden te worden aangesteld om erop toe te zien, dat door de deelnemers op het lossterrein overeenkomstig de reglementen gehandeld wordt.
Er dient altijd toezicht bij het losrijterrein te zijn wanneer dit in gebruik is.
2. De toezichthouder is bevoegd tot het uitsluiten/diskwalificeren van een deelnemer.

HOOFDSTUK 11 - WEDSTRIJDEN.

Artikel 261 – Normale wedstrijden

1. Normale wedstrijden zijn wedstrijden waarbij de vaardigheid in het springen van hindernissen de voornaamste factor is, hoewel met de snelheid rekening kan worden gehouden om bij gelijkheid van het aantal strafpunten voor de eerste plaats de deelnemers door middel van één of ten hoogste twee barrages te rangschikken.
2. Deze wedstrijden worden beoordeeld volgens tabel A, al dan niet op tijd, echter steeds met een toegestane tijd.
3. Tenzij voor een wedstrijd het aantal hindernissen, de hoogte en dergelijke reeds zijn voorgeschreven in art. 204, is het bestuur van de wedstrijdgevende organisatie verantwoordelijk voor het aantal hindernissen, hun aard, de hoogte en breedte, een en ander binnen de voorgeschreven grenzen.

Artikel 262 – Kracht en Vaardigheidswedstrijden.

Toegestaan voor deelnemers met paarden vanaf het jaar dat zij 18 worden en de combinaties waarmee zij deelnemen tenminste startgerechtigd zijn in wedstrijden vanaf de klasse Z.

1. Algemeen
 - a. Het doel van deze wedstrijden is om de vaardigheid van het paard in het springen van een beperkt aantal zware hindernissen te laten zien.
 - b. In geval van gelijkheid voor de eerste plaats zijn er opeenvolgende barrages.
 - c. De hindernissen in de barrages moeten dezelfde vorm, type en kleur hebben als in de eerste ronde.
 - d. Wanneer er na de derde barrage nog steeds gelijkheid voor de eerste plaats is, mag de jury de wedstrijd beëindigen. Na de vierde barrage moet de jury de wedstrijd beëindigen. De deelnemers, die dan nog in de wedstrijd zijn, worden ex aequo als eersten geplaatst.
 - e. Indien na de derde barrage de deelnemers de wedstrijd niet wensen te voort te zetten, dient de jury de wedstrijd te beëindigen.
 - f. Er kan geen vierde barrage worden verreden als de deelnemers niet foutloos waren in de derde barrage.
 - g. De tijd is nooit een beslissende factor in geval van gelijkheid van strafpunten. Er is geen toegestane tijd en geen tijdslimiet.
 - h. Deze wedstrijden worden beoordeeld volgens tabel A niet op tijd.
 - i. Uitsluitend wanneer er voor de deelnemers geen mogelijkheid is om op het losrijterrein te springen, moet er een oefenhindernis in de ring worden geplaatst. Een facultatieve hindernis is niet toegestaan.
 - j. Indien de afmetingen van de ring en het aantal deelnemers dit toestaan, kan de jury beslissen, dat de deelnemers die nog in de wedstrijd zijn, na de eerste of tweede barrage in de ring mogen blijven.
2. Puissance
 - a. Het parcours van de eerste ronde bestaat uit vier tot zes enkelvoudige hindernissen, waarvan minstens één steilsprong. De eerste hindernis moet tenminste 1.40 m hoog zijn, twee hindernissen van 1.60 m tot 1.70 m en één muur of steilsprong die in hoogte kan variëren van 1.70 m tot 1.80 m. Alle combinaties, sloten, greppels en natuurlijke hindernissen zijn verboden.
Het is toegestaan om een muur met een aan de afzetzijde enigszins schuine kant te gebruiken. De voet van de muur mag hierbij ten hoogste 30 cm voor het hoogste punt liggen.
 - b. In plaats van een muur mag ook een rechte hindernis worden gebruikt, in welk geval planken met een boom als bovenste element kunnen worden gebruikt.
 - c. In geval van gelijkheid voor de eerste plaats dienen er opeenvolgende barrages over twee hindernissen te worden gehouden. Deze hindernissen moeten dan een muur of een rechte hindernis en een breedtesprong zijn.
 - d. In de barrages dienen beide hindernissen steeds verhoogd en in geval van een breedtesprong verbreed te worden. De muur of de rechte hindernis mag alleen worden verhoogd indien de deelnemers die gelijk staan voor de eerste plaats, in de voorafgaande ronde geen strafpunten hebben gekregen (art. 246.)
3. Barrièrespringen
 - a. In deze wedstrijd worden zes rechte hindernissen in een rechte lijn achter elkaar geplaatst, steeds ongeveer 11 m van elkaar verwijderd. De hindernissen dienen op identieke wijze te zijn opgebouwd en te zijn samengesteld uit bomen van dezelfde soort.

- b. Alle hindernissen mogen dezelfde hoogte hebben, bijvoorbeeld 1.20 m, of steeds hoger te zijn opgebouwd, bij voorbeeld 1.10 m, 1.20 m, 1.30 m, 1.40 m, 1.50 m en 1.60 m of de eerste twee hindernissen op 1.20 m, de volgende twee op 1.30 m enz.
 - c. Bij een weigering of bij uitbreken moet de deelnemer het parcours vervolgen op de hindernis waar de fout werd gemaakt.
 - d. De eerste barrage dient plaats te vinden over de zes hindernissen die moeten worden verhoogd, tenzij de deelnemers die gelijk staan voor de eerste plaats in de eerste ronde niet foutloos waren. Vanaf de eerste barrage mag het aantal hindernissen worden teruggebracht tot vier, maar de afstand tussen de hindernissen moet 11 m blijven, zoals voor de eerste ronde is vereist. De laagste hindernissen moeten dan worden verwijderd.
4. Hindernissen-in-lijn wedstrijd
Voor deze wedstrijd gelden dezelfde voorwaarden als voor het Barrièrespringen met dit verschil, dat de zes hindernissen van elkaar verschillend mogen zijn (rechte hindernissen en breedtehindernissen). Ze moeten op twee galopsprongen (ongeveer 11 m) van elkaar worden geplaatst of, zoals in het Barrièrespringen, in één rechte lijn of in groepen van drie hindernissen in twee rechte lijnen.

Artikel 263 – Jachtspringparcours en Snelheid- en wendbaarheidswedstrijden

Toegestaan voor:

Pony's: Startgerechtigd in de klasse M of hoger

Paarden: Startgerechtigd in de klasse M of hoger

1. Het doel van deze wedstrijden is de gehoorzaamheid, wendbaarheid en snelheid van het paard te laten zien.
2. Deze wedstrijden worden gejureerd volgens tabel C (art. 239).
3. De parcoursen moeten veel windingen bevatten en de hindernissen moeten zeer gevarieerd zijn (alternatieve hindernissen, die een deelnemer de mogelijkheid geven een korter parcours te rijden door het springen van een moeilijkere hindernis, zijn toegestaan).
Wedstrijden die over natuurlijke hindernissen gaan, zoals wallen, taluds, greppels en dergelijke worden Jachtspringparcoursen genoemd en moeten ook als zodanig in het vraagprogramma worden vermeld.
Andere wedstrijden van dit type worden Snelheid- en Wendbaarheidswedstrijden genoemd.
4. Op de parcoursschets mag geen doorlopende lijn over de hindernissen worden getekend. Het parcours mag alleen met pijlen worden aangeduid die de richting aangeven waarin iedere hindernis moet worden gesprongen.
5. Verplichte doorgangen mogen slechts in het parcours worden opgenomen indien dit absoluut noodzakelijk is.

Artikel 264 - Landenwedstrijden

Zie FEI reglement.

Artikel 265 – Andere Teamwedstrijden.

Tijdens een wedstrijd mogen team- of équipewedstrijden worden georganiseerd conform de voorwaarden van het vraagprogramma, maar deze mogen nooit Landenwedstrijd of Nations Cup worden genoemd.

Artikel 266 – Springparcours a l'Américaine

Toegestaan voor:

Pony's: Startgerechtigd in de klasse M of hoger

Paarden: Startgerechtigd in de klasse M of hoger

1. Deze wedstrijd wordt op tijd gereden over middelzware hindernissen, welke afzonderlijk zijn genummerd. Combinaties zijn niet toegestaan. Het parcours moet worden beëindigd bij de eerste fout die wordt gemaakt, van welke aard dan ook (het omverwerpen van een hindernis, ongehoorzaamheid, val en dergelijke).
Wanneer een hindernis wordt omvergeworpen of wanneer de vastgestelde tijd is verstreken, wordt de deelnemer door middel van een belsignaal gewaarschuwd. De deelnemer moet dan de volgende hindernis springen en de tijd wordt gestopt op het moment, dat de voorbenen van het paard de grond raken, maar er worden geen punten gegeven voor de hindernis, die na het belsignaal wordt gesprongen.
2. Bij deze wedstrijden worden bonuspunten toegekend: 2 punten voor een goed gesprongen hindernis en 1 punt voor een omvergeworpen hindernis.
3. Wanneer de fout waardoor het parcours moet worden beëindigd, het gevolg is van iets anders dan het omverwerpen van een hindernis, zoals een ongehoorzaamheid, een val of wanneer de deelnemer niet de hindernis springt waarop de tijd moet worden gestopt, wordt er gebeld. De deelnemer wordt dan als laatste geplaatst van degenen die hetzelfde aantal punten hebben behaald.
4. Winnaar van de wedstrijd is de deelnemer, die het hoogste aantal punten heeft behaald in de snelste tijd. Ook de overige deelnemers worden geplaatst overeenkomstig de behaalde punten en de gemaakte tijd.
5. Een Springparcours à l' Américaine kan volgens twee verschillende formules worden verreden:

- a. Over een vastgesteld aantal hindernissen.
Wanneer de wedstrijd over een maximum aantal hindernissen wordt verreden en de deelnemer de laatste hindernis heeft gesprongen, wordt de tijd opgenomen op het moment dat de deelnemer door de finish rijdt.
Bij gelijkheid van punten en tijd voor de eerste plaats, moet er een barrage à l' Américaine worden verreden over een beperkt aantal hindernissen.
- b. Met een vastgestelde tijd van 60 tot 90 seconden (45 seconden bij indoorwedstrijden).
De deelnemer moet binnen de vastgestelde tijd zoveel mogelijk hindernissen springen en begint het parcours opnieuw, indien de vastgestelde tijd nog niet is verstreken als hij de laatste hindernis van het parcours heeft gesprongen.
Wanneer de vastgestelde tijd is verstreken op het moment dat het paard reeds afzet voor het springen van een hindernis, dan telt deze hindernis - al dan niet omvergeworpen - mee. De tijd wordt gestopt bij de volgende hindernis op het moment dat de voorbenen van het paard de grond raken. Bij gelijkheid van punten en tijd worden de deelnemers ex aequo geplaatst.

Artikel 267 – Wedstrijd met een vastgestelde tijd

Toegestaan voor:

Pony's: Startgerechtigd in de klasse M of hoger

Paarden: Startgerechtigd in de klasse M of hoger

1. In deze wedstrijd krijgt een deelnemer, in plaats van bij de eerste fout te worden uitgesloten, twee punten voor een goed gesprongen hindernis en één punt voor een omvergeworpen hindernis. Combinaties zijn niet toegestaan.
2. Deze wedstrijd wordt gereden met een vastgestelde tijd van 60 tot 90 seconden (45 seconden bij indoorwedstrijden).
Een ongehoorzaamheid straft zich in de tijd die de deelnemer daarmee verliest, maar een tweede ongehoorzaamheid en een val hebben uitsluiting tot gevolg. In dit geval wordt hij als laatste geplaatst van de deelnemers, die hetzelfde aantal punten hebben behaald.
3. Winnaar van deze wedstrijd is de deelnemer die, wanneer de vastgestelde tijd is verstreken, het hoogste aantal punten heeft behaald in de snelste tijd.
4. Wanneer de vastgestelde tijd is verstreken, wordt er gebeld. De deelnemer moet dan de volgende hindernis springen en de tijd wordt opgenomen op het moment dat de voorbenen van het paard de grond raken, maar er worden geen punten toegekend voor de hindernis, die na het belsignaal wordt gesprongen.
5. Wanneer de vastgestelde tijd is verstreken op het moment dat het paard afzet voor het springen van een hindernis, dan telt deze hindernis, omvergeworpen of niet, mee. De tijd wordt overeenkomstig het gestelde in lid 4 op de volgende hindernis opgenomen.
In geval van een ongehoorzaamheid, waarbij een hindernis wordt verplaatst of omvergeworpen, moet er worden gebeld en moet de 6 seconden tijdcorrectie van de vastgestelde tijd worden afgetrokken.
6. Indien een deelnemer niet bij zijn eerste poging de hindernis springt waarop de tijd moet worden gestopt, is het parcours beëindigd. De deelnemer wordt dan als laatste geplaatst van degenen, die hetzelfde aantal punten hebben behaald.

Artikel 268 - Relaiswedstrijden

Toegestaan voor:

Pony's: Startgerechtigd in de klasse L of hoger

Paarden: Startgerechtigd in de klasse L of hoger.

1. Algemeen
 - a. Deze wedstrijden worden verreden met équipes van twee of drie deelnemers. De deelnemers komen gezamenlijk de ring binnen.
 - b. Het parcours, zoals vastgelegd op de parcoursschets, moet achtereenvolgens door iedere deelnemer van de équipe worden afgelegd.
 - c. De deelnemer die door de start gaat moet de eerste hindernis springen, terwijl de deelnemer die de laatste hindernis springt door de finish moet gaan om de klok te stoppen. Als een deelnemer door de finish rijdt nadat een andere deelnemer de voorlaatste hindernis heeft gesprongen, wordt de équipe uitgesloten.
 - d. De tijd van het gezamenlijke parcours wordt opgenomen vanaf het moment dat de eerste deelnemer door de start gaat tot het moment dat het laatste lid van de équipe de finishlijn passeert.
 - e. De toegestane tijd is gebaseerd op de snelheid voor de wedstrijd en de lengte van het parcours, vermenigvuldigd met het aantal équipeleden.

- f. Indien er tijdens het parcours een ongehoorzaamheid met omverwerpen van de hindernis plaatsvindt, moet de 6 seconden tijdcorrectie worden opgeteld bij de totale tijd, die nodig is voor het rijden van het parcours.
- g. De uitsluiting van een lid van de équipe heeft de uitsluiting van de gehele équipe tot gevolg.
- h. De tweede ongehoorzaamheid van de équipe of de eerste val van een deelnemer heeft uitsluiting van de équipe tot gevolg.
- i. De équipe wordt uitgesloten indien bij het wisselen een deelnemer een hindernis springt voordat de voorbenen van het paard van zijn mede-équipelid de grond hebben geraakt.

Relaiswedstrijden vinden als volgt plaats:

2. Normale relaiswedstrijden

- a. In deze wedstrijden springt de eerste deelnemer zijn parcours. Als hij de laatste hindernis heeft gesprongen, start de volgende deelnemer zijn parcours enz..
- b. Zodra de voorbenen van het paard van zijn mede-équipelid bij het springen van de laatste hindernis de grond hebben geraakt, mag het volgende lid van de equipe zijn eerste hindernis springen.
- c. Deze relaiswedstrijden worden verreden volgens tabel C (art.239)

3. Relaiswedstrijd à l'Américaine

Deze wedstrijden worden gehouden overeenkomstig de regels van de wedstrijd à l'Américaine, zoals vermeld in art. 266, hetzij over een maximum aantal hindernissen dat door de gehele équipe gesprongen moet worden, hetzij met een vastgestelde totaaltijd waarin de gehele équipe een zo groot mogelijk aantal hindernissen moet springen.

3.1 Over een maximum aantal hindernissen;

- a. Het wisselen, aan te geven door een belsignaal, is verplicht wanneer een deelnemer zijn eigen parcours heeft afgelegd of bij de eerste fout die door een deelnemer wordt gemaakt, behalve bij omverwerpen van de laatste hindernis. Zijn mede-équipelid moet hem dan aflossen door het springen van hetzij de eerste hindernis van het parcours, hetzij de hindernis die volgt op de omvergeworpen hindernis, hetzij de hindernis waarop een ongehoorzaamheid plaatsvond.
- b. Als de laatste deelnemer van de équipe zijn parcours foutloos heeft afgelegd of als hij de laatste hindernis van parcours omverwerpt, is de wedstrijd beëindigd bij het overschrijden van de finish-lijn, op welk moment de klok moet worden gestopt.
- c. Wanneer de laatste deelnemer een andere dan de laatste hindernis omverwerpt, wordt er gebeld en moet hij de volgende hindernis springen om de tijd te laten opnemen. Als deze deelnemer, om welke reden dan ook, de hindernis niet springt waarop de tijd moet worden opgenomen, dan zal de gehele équipe als laatste worden geplaatst van de équipes met hetzelfde aantal punten.
- d. In deze wedstrijd worden bonuspunten toegekend: 2 punten voor een goed gesprongen hindernis en 1 punt voor een omvergeworpen hindernis. Eén punt wordt afgetrokken voor de eerste ongehoorzaamheid, twee punten voor de volgende ongehoorzaamheid van het tweede of derde equipelid, afhankelijk van het feit of de équipe uit twee of drie deelnemers bestaat. Eén punt wordt afgetrokken voor iedere vier seconden dat de toegestane tijd wordt overschreden.
- e. Equipes worden geplaatst overeenkomstig het hoogste aantal behaalde punten en de snelste tijd.

3.2 Met een vastgestelde totaaltijd;

- a. In dit geval zijn de bepalingen zoals genoemd in lid 1.a, 1.c, 1.d en 1.e van toepassing,
- b. Ieder équipe heeft 45 (minimum) tot 90 (maximum) seconden, vermenigvuldigd met het aantal equipeleden ter beschikking
- c. De équipe springt een zo groot mogelijk aantal hindernissen in de vastgestelde tijd en het eerste equipelid begint opnieuw met het parcours, als de vastgestelde tijd nog niet is verstreken.
- d. Indien de laatste deelnemer de laatste hindernis van zijn parcours omverwerpt moet hij de eerste hindernis van het parcours opnieuw springen om de tijd te laten opnemen.
- e. Indien in de loop van het parcours een ongehoorzaamheid met omverwerpen van een hindernis plaatsvindt, moet er worden gebeld en moet de 6 seconden tijdcorrectie van de vastgestelde tijd worden afgetrokken.

6. Relaiswedstrijd à l'Américaine met opeenvolgende aflossing;

Deze wedstrijden vinden plaats volgens dezelfde bepalingen als de Relaiswedstrijd à l'Américaine over een maximaal aantal hindernissen. De deelnemers nemen het springen echter na iedere fout van elkaar over totdat het parcours zo vaak is afgelegd als er deelnemers in de équipe zijn.

7. Relaiswedstrijd à l'Américaine met opvolgende aflossing naar keuze;

- a. In deze wedstrijd mogen de deelnemers het in het parcours zo vaak van elkaar overnemen als ze willen, maar aflossing is verplicht, aangegeven door een belsignaal, als een deelnemer zijn eigen parcours heeft voltooid of wanneer er een fout wordt gemaakt.
- b. Deze relais-wedstrijd wordt verreden volgens tabel C (art.239).

Artikel 269 – Progressief Springparcours

Toegestaan voor alle klassen (met uitzondering van de klasse BB), mits de hoogte van de hindernissen de hoogte van de klasse waarin de combinatie startgerechtigd is, niet met meer dan 10 cm overschrijdt.

1. Deze wedstrijd vindt plaats over 6, 8 of 10 hindernissen die steeds moeilijker worden. Combinaties zijn niet toegestaan. De toenemende moeilijkheid behoeft niet alleen het gevolg te zijn van de hoogte en breedte van de hindernissen, maar deze mag ook te maken hebben met de moeilijkheidsgraad van de lijn van het parcours.
2. Bonuspunten worden als volgt toegekend: 1 punt voor hindernis 1, mits goed gesprongen, 2 punten voor hindernis 2, 3 punten voor hindernis 3, enz. met een totaal van 21, 36 of 55 punten. Geen punten worden toegekend voor een omvergeworpen hindernis. Andere fouten dan het omverwerpen van een hindernis worden bestraft volgens tabel A.(art.236)
3. Deze wedstrijd mag worden verreden, hetzij niet op tijd met een barrage, hetzij onmiddellijk op tijd. In geval van een barrage wordt deze verreden over minimaal 6 hindernissen, die mogen worden verhoogd en/of verbreed. De hindernissen van de barrage moeten in dezelfde volgorde als in de eerste ronde worden gesprongen en behouden ook hetzelfde aantal punten als in de eerste ronde.
4. Deelnemers, die zich niet voor de barrage hebben gekwalificeerd, worden geplaatst volgens het aantal punten, dat zij in de eerste ronde hebben behaald, ongeacht hun tijd.
5. Als laatste hindernis van het parcours kan een alternatieve hindernis worden gebouwd, waarbij één van de twee hindernissen als "Joker" mag worden aangeduid. Deze "Joker" moet moeilijker zijn dan het alternatief en levert, indien goed gesprongen, het dubbele aantal punten op. Wanneer de "Joker" wordt omvergeworpen, moeten deze punten worden afgetrokken van het aantal punten, dat de deelnemer tot op dat moment heeft behaald.

Artikel 270 – Speel uw spel

Toegestaan voor:

Pony's: Startgerechtigd in de klasse M of hoger

Paarden: Startgerechtigd in de klasse M of hoger.

1. Voor deze wedstrijd wordt een bepaald aantal hindernissen in de ring geplaatst, waarbij iedere hindernis een waarde heeft van 10 tot 120 punten, al naar gelang hun moeilijkheidsgraad. Combinaties zijn niet toegestaan.
2. Deze hindernissen moeten op zodanige wijze zijn gebouwd, dat ze in beide richtingen kunnen worden gesprongen.
3. De aan de hindernissen toegewezen punten kunnen, indien de parcoursbouwer dat wil, worden herhaald. Indien het niet mogelijk is om twaalf hindernissen in de ring te plaatsen, kan de parcoursbouwer beslissen welke puntenwaarderingen hij wil weglaten.
4. De deelnemer krijgt het aantal punten toegekend, behorende bij iedere hindernis die hij foutloos heeft gesprongen. Geen punten worden gegeven voor een omvergeworpen hindernis.
5. Iedere deelnemer krijgt 45 (minimum) tot 90 seconden (maximum) de tijd. Gedurende deze tijd kan hij de hindernissen springen die hij wil, in welke volgorde en in welke richting dan ook. De deelnemer mag de startlijn in beide richtingen passeren. De startlijn moet van vier vlaggen zijn voorzien, een rode en een witte vlag aan iedere kant van de startlijn.
6. Een belsignaal geeft het einde van het parcours aan. De deelnemer moet dan de finishlijn in één van beide richtingen passeren om zijn tijd te laten opnemen. Indien hij niet door de finish rijdt, wordt hij als laatste geplaatst van de deelnemers, die hetzelfde aantal punten hebben behaald. De finishlijn moet van vier vlaggen zijn voorzien, een rode en een witte vlag aan iedere kant van de finishlijn.
7. Wanneer de vastgestelde tijd is bereikt op het moment dat het paard afzet voor het springen van een hindernis, telt die hindernis mee, indien deze goed wordt gesprongen.
8. Een hindernis die tijdens het afleggen van het parcours wordt omvergeworpen, wordt niet opgebouwd. Indien deze toch opnieuw wordt gesprongen, worden daarvoor geen punten toegekend. Hetzelfde geldt voor het omverwerpen van een hindernis bij een ongehoorzaamheid of het verplaatsen van een in hetzelfde verticale vlak gelegen lager onderdeel van een hindernis. In het geval van een ongehoorzaamheid zonder omverwerpen van de hindernis, mag de deelnemer de desbetreffende hindernis springen of doorgaan naar een andere hindernis.
9. Iedere hindernis mag tweemaal worden gesprongen. Het al dan niet vrijwillig voor de derde keer springen van een hindernis of het tussen de vlaggen van een reeds omvergeworpen hindernis doorrijden, heeft geen uitsluiting tot gevolg. Hiervoor worden echter geen punten toegekend.
10. Alle ongehoorzamheden straffen zich in de tijd, die de deelnemer daardoor verliest. Na een val moet de deelnemer stoppen. Hij wordt dan geplaatst overeenkomstig het aantal punten dat hij had behaald tot het moment van de val, waarbij de tijd niet in aanmerking wordt genomen.

11. De deelnemer die het hoogste aantal punten heeft behaald is de winnaar. In geval van gelijkheid van punten is de tijd doorslaggevend. In geval van gelijkheid van punten en tijd voor de eerste plaats wordt er een barrage gereden volgens dezelfde formule, doch met een vastgestelde tijd van 40 seconden.
12. Er zijn twee opties voor het inzetten van een Joker;
 - a. Een hindernis, die op de juiste wijze van vlaggen is voorzien en die "Joker" wordt genoemd, mag in het parcours worden opgenomen. Deze Joker mag tweemaal worden gesprongen. Het correct springen van de Joker levert 200 punten op, maar indien deze hindernis wordt omvergeworpen, worden 200 punten afgetrokken van het reeds door de deelnemer behaalde aantal punten.
 - b. de Joker is geen onderdeel van het parcours. Indien door het belsignaal wordt aangegeven dat een Joker binnen 20 seconden moet worden gesprongen, nadat de vastgestelde tijd is verstreken en de deelnemer door de finish is gereden, mag hiertoe slechts één poging worden gedaan. Het correct springen van de Joker levert 200 punten op, maar indien deze hindernis wordt omvergeworpen, worden 200 punten afgetrokken van het reeds door de deelnemer behaalde aantal punten.

Artikel 271 – Kies uw lijn

Toegestaan voor:

Pony's: Startgerechtigd in de klasse M of hoger

Paarden: Startgerechtigd in de klasse M of hoger.

1. In deze wedstrijd mogen de hindernissen slechts éénmaal in een door de deelnemers gekozen volgorde worden gesprongen. Een deelnemer die niet alle hindernissen heeft gesprongen, wordt uitgesloten. Combinaties van hindernissen zijn niet toegestaan.
2. De deelnemers mogen de startlijn en de finishlijn in één van beide richtingen overschrijden. De start- en finishlijn moeten van vier vlaggen zijn voorzien, een rode en een witte vlag aan iedere kant. De hindernissen mogen in beide richtingen worden gesprongen, tenzij op de parcoustekening anders is aangegeven.
3. Deze wedstrijd wordt verreden volgens tabel C (art. 239), zonder een voorgeschreven snelheid.
4. Indien een deelnemer zijn parcours niet binnen 120 seconden heeft voltooid nadat de tijd van zijn parcours is gestart, wordt hij uitgesloten.
5. Alle ongehoorzaamheden straffen zich in tijd.
6. In geval van een weigering of uitbreken met omverwerpen of verplaatsen van de hindernis wordt het parcours door middel van een belsignaal onderbroken en wordt de tijd stopgezet. De deelnemer mag zijn parcours pas hervatten als de omvergeworpen of verplaatste hindernis is hersteld en de jury hem het belsignaal heeft gegeven om weer te starten. Hij mag dan de hindernis springen die hij wil. In dit geval wordt de 6 seconden tijdcorrectie bij de tijd van zijn parcours opgeteld.

Artikel 272 – Wedstrijd met opeenvolgende uitschakeling

Toegestaan voor:

Pony's: Niet toegestaan

Paarden: Startgerechtigd in de klasse M of hoger

1. Deze wedstrijd wordt verreden met 16 of 8 deelnemers, waarbij er steeds twee deelnemers tegen elkaar uitkomen. Zij moeten zich hebben gekwalificeerd in een andere wedstrijd van de wedstrijd of in een kwalificatieronde, die volgens tabel A op tijd of volgens tabel C wordt verreden. Het aantal deelnemers aan de wedstrijd en de tabel volgens welke de wedstrijd wordt verreden moeten in het vraagprogramma worden vermeld.
2. De twee deelnemers rijden gelijktijdig twee identieke parcoursen. Combinaties zijn niet toegestaan. Indien één van de deelnemers in het parcours van de andere deelnemer komt en als gevolg daarvan deze deelnemer hindert, wordt de deelnemer die verantwoordelijk is voor het hinderen uitgesloten.
3. De winnaars van iedere ronde komen paarsgewijze in een volgende ronde tegen elkaar uit en zo vervolgens tot de twee finalisten tegen elkaar rijden om uit te maken wie de winnaar is.
4. In deze wedstrijd mag iedere deelnemer slechts één paard rijden, hetzij een paard waarmee hij zich heeft gekwalificeerd, hetzij een paard naar zijn eigen keuze, al naar gelang de bepalingen in het vraagprogramma. Indien de tegenstander van een deelnemer zich heeft teruggetrokken, dient de overblijvende deelnemer de desbetreffende ronde alleen te rijden.
5. Indien er zich in de kwalificatiewedstrijd of -ronde deelnemers ex-aequo hebben geplaatst en voor de laatste beschikbare plaats, moet door hen een barrage op tijd worden verreden.
6. De ronden waarin steeds één van de twee deelnemers wordt uitgeschakeld, worden niet op tijd verreden wanneer er gereden wordt onder Tabel A. Iedere fout (omverwerpen, weigeren, uitbreken) wordt met 1 punt bestraft. In geval van een weigering met omverwerpen van de hindernis moet de deelnemer het parcours vervolgen zonder de desbetreffende hindernis te springen of te wachten totdat deze weer is

- opgebouwd. Als de wedstrijd wordt verreden volgens Tabel A wordt dit laatste bestraft met 1 punt wanneer de wedstrijd verreden wordt onder tabel C, worden 3 seconden bij zijn tijd geteld.
7. De deelnemer met het laagste aantal punten en die, bij een gelijk aantal punten, als eerste de finishlijn passeert, plaatst zich voor de volgende ronde, enzovoorts totdat de twee finalisten tegen elkaar rijden om de winnaar te bepalen. Deelnemers, die in overeenkomstige ronden worden uitgeschakeld, worden ex-aequo geplaatst.
 8. Eén jurylid moet bij de startlijn staan om het startsignaal te geven en één jurylid bij de finishlijn om te bepalen welke deelnemer het eerst de finishlijn passeert
 9. Indien er in een ronde twee deelnemers precies gelijk eindigen, moet deze ronde opnieuw worden gereden.
 10. Als de wedstrijd volgens tabel C wordt verreden, moet er voor iedere deelnemer een afzonderlijke tijdopname-installatie beschikbaar zijn
 11. De startvolgorde in de eerste ronde wordt vastgesteld overeenkomstig de tabel, die als bijlage 3 aan dit reglement is toegevoegd.

Artikel 273 – Wedstrijd in twee manches

Toegestaan voor alle klassen (met uitzondering van rubrieken in de B en BB), mits de hoogte van de hindernissen de hoogte van de klasse waarin de combinatie startgerechtigd is, niet overschrijdt.

1. Deze wedstrijd wordt verreden over twee parcoursen, met gelijke snelheid, die gelijk of verschillend kunnen zijn (zowel wat het parcours betreft, als wat betreft het aantal en de afmetingen van de hindernissen). Iedere deelnemer moet hieraan met hetzelfde paard deelnemen. Deelnemers, die in de eerste manche zijn uitgesloten of hebben opgegeven, mogen niet aan de tweede manche deelnemen en worden niet geklasseerd.
2. Alle deelnemers moeten aan de eerste manche deelnemen. Overeenkomstig de bepalingen van het vraagprogramma mogen aan de tweede manche deelnemen:
 - a. hetzij alle deelnemers
 - b. hetzij een beperkt aantal deelnemers (minimum 25% en in elk geval, ook als dat niet in het vraagprogramma is vermeld, alle foutloze deelnemers) op basis van hun resultaat in de eerste manche (hetzij strafpunten en tijd, hetzij alleen strafpunten, overeenkomstig de bepalingen in het vraagprogramma).
3. De wijze waarop deze wedstrijd wordt beoordeeld moet in het vraagprogramma worden vermeld overeenkomstig één van de volgende formules.

Eerste manche	Tweede manche	Barrage	
<u>Tabel A</u>	<u>Tabel A</u>	<u>Startvolgorde</u>	<u>Startvolgorde</u>
a. Op tijd	Niet op tijd	Omgekeerde volgorde van strafpunten en tijd in de 1e manche.	Als in de 2e manche
b. Niet op tijd	Niet op tijd	Omgekeerde volgorde van strafpunten in de 1e manche; deelnemers behouden de startvolgorde van de 1e manche in geval van gelijkheid van strafpunten	Als in de 2e manche
c. Op tijd of niet op tijd	Op tijd	Omgekeerde volgorde van strafpunten en mogelijk tijd.	Geen barrage

Plaatsing:

- Ad a. De deelnemers worden geplaatst overeenkomstig hun strafpunten en tijd in de barrage. De overige deelnemers worden geplaatst overeenkomstig het totaal aantal strafpunten over beide manches en de tijd van de eerste manche.
- Ad b. Bij de klasse L en hoger worden deelnemers geplaatst overeenkomstig hun strafpunten en tijd in de barrage. De overige deelnemers worden geplaatst overeenkomstig het totaal aantal strafpunten over beide manches. In geval van gelijkheid van strafpunten worden deze deelnemers gelijk geplaatst.
- Ad c. De deelnemers worden geplaatst overeenkomstig het totaal aantal strafpunten over beide manches en de tijd van de tweede manche.

Artikel 274 – Wedstrijd in twee fasen

Toegestaan voor alle klassen (met uitzondering van rubrieken in de BB), mits de hoogte van de hindernissen de hoogte van de klasse waarin de combinatie startgerechtigd is, niet overschrijdt.

1. Deze wedstrijd bestaat uit twee fasen die achter elkaar worden gereden, iedere fase met dezelfde of met een andere snelheid. De finishlijn van de eerste fase is tevens de startlijn van de tweede fase.
2. De eerste fase is een parcours van 7 tot 9 hindernissen met of zonder combinaties. De tweede fase is een parcours van 4, 5 of 6 hindernissen, waarin één combinatie mag zijn opgenomen.
3. De deelnemers, die in de eerste fase strafpunten oplopen, worden na het springen van de laatste hindernis van de eerste fase door een belseinmaal gestopt of, indien zij de toegestane tijd van de eerste fase overschrijden, na het passeren van finishlijn. Zij moeten het parcours na het passeren van de eerste finishlijn verlaten. Uitzondering is een twee fasen volgens 274.5.f. waarbij een combinatie ook bij fouten in de eerste fase (behalve bij uitsluiting) door mag naar de tweede fase.
4. De deelnemers, die in de eerste fase geen strafpunten hebben opgelopen, vervolgen hun parcours, dat eindigt na het passeren van de finishlijn van de tweede fase.
5. De wijze, waarop deze wedstrijd wordt verreden, moet in het vraagprogramma worden vermeld, in overeenstemming met één van de volgende formules:

	Eerste fase	Tweede fase	Plaatsing
a.	Tabel A Niet op tijd	Tabel A Niet op tijd	Overeenkomstig de strafpunten in de 2e fase en, indien nodig, de strafpunten in de 1e fase.
b.	Tabel A Niet op tijd	Tabel A Op tijd	Overeenkomstig de strafpunten en de tijd in de 2e fase en, indien nodig, overeenkomstig de strafpunten in de 1e fase.
c.	Tabel A Op tijd	Tabel A Op tijd	Overeenkomstig de strafpunten en tijd in de 2e fase en, indien nodig, overeenkomstig de strafpunten en tijd in de 1e fase.
d.	Tabel A Niet op tijd	Tabel C	Overeenkomstig de totale tijd (tabel C) van de 2e fase en, indien nodig, overeenkomstig de strafpunten in de 1e fase.
e.	Tabel A Op tijd	Tabel C	Overeenkomstig de totale tijd (tabel C) van de 2e fase en, indien nodig, overeenkomstig de strafpunten en tijd in de 1e fase.
f.	Tabel A Niet op tijd (Minimum 5 en maximum 7 hindernissen)	Tabel A Op tijd (totaal over beide fasen (minimum 11 en maximum 13 hindernissen)	Overeenkomstig de strafpunten behaald in beide fasen (hindernissen- en tijdfouten) en overeenkomstig de tijd in de tweede fase.

6. Deelnemers, die hun parcours na de eerste fase hebben moeten beëindigen, kunnen pas worden geplaatst na diegenen, die aan beide fasen hebben deelgenomen.
7. In geval van gelijkheid van strafpunten en/of tijd voor de eerste plaats worden de deelnemers ex aequo geplaatst. Een barrage is bij deze wedstrijd niet toegestaan.

Artikel 275 – Wedstrijden in groepen met winnaarsronde

Toegestaan voor alle klassen (met uitzondering van rubrieken in de B en BB), mits de hoogte van de hindernissen de hoogte van de klasse waarin de combinatie startgerechtigd is, niet overschrijdt.

1. In deze wedstrijd worden de deelnemers in groepen verdeeld. Deze verdeling kan plaatsvinden door middel van loting, overeenkomstig de resultaten van een kwalificatiewedstrijd of overeenkomstig een KNHS- of FEI-ranglijst, een en ander conform de bepalingen in het vraagprogramma.
2. De wijze waarop de deelnemers over de groepen worden verdeeld en de wijze waarop de startvolgorde in de groepen wordt bepaald, moet in het vraagprogramma worden vermeld.
3. Eerst starten alle deelnemers in de eerste groep, vervolgens alle deelnemers in de tweede groep, enzovoorts.
4. De deelnemer met het beste resultaat in iedere groep kwalificeert zich voor de winnaarsronde.
5. De organisatie kan in het vraagprogramma opnemen, dat een beperkt aantal deelnemers, die niet het beste resultaat in hun groep hebben behaald, maar die het beste zijn van de overige deelnemers, zich ook voor de winnaarsronde kwalificeren.
6. Alle deelnemers starten in de winnaarsronde met 0 strafpunten.
7. De deelnemers in de winnaarsronde starten in dezelfde volgorde als in de eerste ronde of, indien dat zo in het vraagprogramma is vermeld, in de omgekeerde volgorde van hun resultaat (strafpunten en tijd) in de eerste ronde.
8. De eerste ronde en de winnaarsronde worden verreden volgens tabel A op tijd.
9. Deze wedstrijd mag niet worden gebruikt voor een grote prijs of voor de wedstrijd met het hoogste prijzengeld of als kwalificatiewedstrijd voor een andere wedstrijd.
10. Indien er voor deze wedstrijd geldprijzen zijn, dienen alle deelnemers in de winnaarsronde prijzengeld te ontvangen.
11. Indien een deelnemer die zich voor de winnaarsronde heeft gekwalificeerd, hieraan niet deelneemt, wordt hij niet vervangen.

Artikel 276 – Wedstrijd in twee ronden met winnaarsronde

Toegestaan voor alle klassen (met uitzondering van rubrieken in de B en BB), mits de hoogte van de hindernissen de hoogte van de klasse waarin de combinatie startgerechtigd is, niet overschrijdt.

1. Wedstrijden in twee ronden met winnaarsronde
 - a. In deze wedstrijd kwalificeren de beste 16 deelnemers van de eerste ronde zich voor de tweede ronde, waarin zij starten in omgekeerde volgorde van hun resultaat in de eerste ronde (strafpunten en tijd).
 - b. De beste 8 deelnemers overeenkomstig het totaal aantal strafpunten en de tijd in beide ronden of alleen de tijd in de tweede ronde, nemen deel aan de winnaarsronde.
 - c. Het parcours van de tweede ronde mag verschillend zijn van dat van de eerste ronde.
 - d. Het parcours van de winnaarsronde moet een verkort parcours zijn over hindernissen van de eerste en/of de tweede ronde.
 - e. De startvolgorde in de winnaarsronde is in omgekeerde volgorde van het totaal aantal strafpunten en tijd in beide ronden of alleen de tijd van de tweede ronde, conform de bepalingen van het vraagprogramma.
 - f. Alle deelnemers starten in de winnaarsronde met 0 strafpunten.
 - g. De drie de ronden worden verreden volgens tabel A op tijd.
 - h. Deze wedstrijd mag niet worden gebruikt voor een grote prijs of voor een wedstrijd met het hoogste prijzengeld of als kwalificatiewedstrijd voor een andere wedstrijd.
 - i. Indien een deelnemer, die zich voor de winnaarsronde heeft gekwalificeerd, hieraan niet deelneemt, wordt hij niet vervangen.
2. Wedstrijd met één ronde en winnaarsronde (winnaarsronde; ruiters starten met 0 strafpunten)
 - a. In deze wedstrijd kwalificeren de beste 10 deelnemers, in ieder geval 25% en eventueel alle foutlozen van de eerste ronde zich voor de winnaarsronde, waarin zij starten in omgekeerde volgorde van hun resultaat in de eerste ronde (strafpunten en tijd).
 - b. Alle deelnemers starten in de winnaarsronde met 0 strafpunten.
 - c. Beide ronden worden verreden volgens tabel A op tijd.
 - d. Deze wedstrijd mag niet worden gebruikt voor een grote prijs of voor een wedstrijd met het hoogste prijzengeld of als kwalificatiewedstrijd voor een andere wedstrijd.
 - e. Indien een deelnemer, die zich voor de winnaarsronde heeft gekwalificeerd, hieraan niet deelneemt, wordt hij niet vervangen.
 - f. Wedstrijd in één ronde met winnaarsronde (winnaarsronde; ruiters nemen strafpunten uit de eerste ronde mee).
 - g. In deze wedstrijd kwalificeren de beste 10 deelnemers, in ieder geval 25% en eventueel alle foutlozen van de eerste ronde zich voor de winnaarsronde, waarin zij starten in omgekeerde volgorde van hun resultaat in de eerste ronde (strafpunten en tijd).
 - h. De strafpunten van de eerste ronde worden meegenomen naar de winnaarsronde.

- i. Beide ronden worden verreden volgens tabel A op tijd.
- j. Deze wedstrijd mag niet worden gebruikt voor een grote prijs of voor een wedstrijd met het hoogste prijzengeld of als kwalificatiewedstrijd voor een andere wedstrijd.
- k. Indien een deelnemer, die zich voor de winnaarsronde heeft gekwalificeerd, hieraan niet deelneemt, wordt hij niet vervangen

Artikel 277 - Derby

Toegestaan voor:

Pony's: Startgerechtigd in de klassen Z en ZZ of hoger

Paarden: Startgerechtigd in de klasse Z of hoger

1. Een Derby wordt gehouden over een afstand van 1.000 m minimum en 1.300 m maximum, over een parcours dat voor tenminste 50% uit natuurlijke hindernissen bestaat en wordt verreden in één ronde of met één barrage, conform de bepalingen in het vraagprogramma.
2. De wedstrijd kan volgens tabel A of tabel C worden verreden.
3. Zelfs als dit de wedstrijd met het hoogste prijzengeld van een wedstrijd is, mag iedere deelnemer hierin maximaal drie paarden rijden, conform de bepalingen van het vraagprogramma.

Artikel 278 – Wedstrijd over combinaties

Toegestaan voor:

Pony's: Startgerechtigd in de klasse Z of hoger

Paarden: Startgerechtigd in de klasse Z of hoger

1. Het parcours moet uit zes hindernissen bestaan; een enkelvoudige hindernis als eerste en vijf combinaties. Tenminste één hindernis moet een drievoudige combinatie (driesprong) zijn.
2. Deze wedstrijd kan worden verreden volgens tabel A of tabel C.
3. Indien de wedstrijd met een barrage wordt verreden, overeenkomstig het gestelde in het vraagprogramma, moet deze uit zes hindernissen bestaan: een dubbelsprong, een driesprong en vier enkelvoudige hindernissen of drie dubbelsprongen en drie enkelvoudige hindernissen. Om dit te kunnen bouwen moeten sommige onderdelen van combinaties van het oorspronkelijke parcours worden verwijderd.
4. De inhoud van art. 204 is op deze wedstrijd niet van toepassing. De lengte van het parcours mag echter niet meer zijn dan 600 m.

Artikel 279 - Masters springen

Toegestaan voor deelnemers met paarden vanaf het jaar dat zij 18 worden en de combinaties waarmee zij deelnemen tenminste startgerechtigd zijn in de klasse Z.

1. Aan de wedstrijd kan door maximaal zeven ruiters worden deelgenomen, die zich hiervoor conform het gestelde in het vraagprogramma via andere rubrieken van de wedstrijd hebben geplaatst.
2. De startvolgorde wordt door loting bepaald, met dien verstande dat de deelnemers op basis van de loting (de deelnemer die nummer 1 trekt als eerste, de deelnemer die nummer 2 trekt als tweede, enz.) zelf hun plaats op de startlijst mogen kiezen.
3. Het parcours bestaat uit vijf hindernissen, waaronder een dubbelsprong, die uitsluitend in verband met de daaraan toegekende financiële waarde telt als twee afzonderlijke hindernissen.
4. Maximum hoogte van de hindernissen 1.70 m. Maximum breedte 2.20 m.
5. Geen toegestane tijd. Tijdslimiet 2 minuten.
6. Voor elke deelnemer (behalve voor de winnaar), die de eerste ronde foutloos aflegt, is er een geldprijs conform het gestelde in het vraagprogramma.
7. Wanneer de eerste deelnemer het parcours springt, heeft het, indien het foutloos wordt gesprongen, een waarde zoals in het vraagprogramma is vermeld.
8. Elke keer dat het parcours door een deelnemer foutloos is afgelegd, moet de volgende deelnemer een door hem zelf gekozen hindernis met 10 cm laten verhogen. In geval van een oexer wordt de hindernis ook met 5 cm verbreed. De waarde van het parcours wordt dan met een vast bedrag, zoals in het vraagprogramma is vermeld, verhoogd.
9. In de eerste ronde mag geen enkele hindernis meer dan één keer worden verhoogd. In de volgende ronden is dit niet meer van toepassing.
10. Wanneer een deelnemer een fout maakt (omvergeworpen hindernis of ongehoorzaamheid) dient hij het parcours te beëindigen en wordt hij van verdere deelname uitgesloten. Het parcours wordt dan teruggebracht tot de hoogte en breedte van de voorafgaande foutloze omloop. De volgende deelnemer kan dan naar keuze weer een hindernis laten verhogen.

11. Alle deelnemers zijn na het rijden van een foutloos parcours gerechtigd door te gaan totdat zij door het maken van een fout worden uitgesloten.
12. De deelnemer, die als laatste een foutloos parcours rijdt, is de totaalwinnaar van de rubriek en krijgt de waarde van het door hem gesprongen parcours als prijzengeld uitgekeerd. De overige deelnemers krijgen uitsluitend het prijzengeld voor het afleggen van een foutloze eerste ronde.
13. Er zullen niet meer dan vier ronden worden verreden. Indien in de vierde ronde meer dan één deelnemer het parcours foutloos heeft afgelegd, volgt er voor de desbetreffende deelnemers een barrage op tijd over het laatste in de vierde ronde foutloos gesprongen parcours.

Artikel 280 - Rijstijl wedstrijden

Rijstijlwedstrijden zijn verplicht voor de klasse B als eerste parcours en kunnen tevens voor hogere klassen worden uitgeschreven. De deelnemers aan een rijstijlwedstrijd worden beoordeeld door een jurylid rijstijlbeoordeling springen. De organisatie kan naast dit jurylid ook een gastjury (bijvoorbeeld toptrainer, (ex)topruiter, bondscoach) inzetten voor de beoordeling. De beoordeling zal vanuit de juryaccommodatie of vanuit de ring gedaan worden en de afzonderlijke cijfers zullen direct na het voltooien van het parcours bekend gemaakt worden. Van het stijlcijfer worden de behaalde strafpunten afgetrokken. Er kunnen maximaal 100 punten worden behaald. De combinatie met de hoogste score is de winnaar. Bij gelijk puntenaantal zal het cijfer voor wijze van rijden bepalend zijn. Daarna zullen de deelnemers gelijk geplaatst worden (ex equo).

1. **Beoordeling**
De combinaties krijgen cijfers van 0 t/m 10 (waarbij het geven van halve punten is toegestaan) voor de verschillende onderdelen. Het cijfer per onderdeel wordt vermenigvuldigd volgens een factor vermeld in het protocol in bijlage 7. Het maximum aantal te behalen punten is 100. Strafpunten in het springparcours worden overeenkomstig tabel A berekend, waarbij de strafpunten van het totale stijlcijfer worden afgetrokken. De 3 cijfers en het eindtotaal worden direct nadat de combinatie zijn rit heeft beëindigd via de omroeper bekend gemaakt.
2. **Parcoursbouw**
De parcoursbouwer hanteert de richtlijnen van de betreffende klasse. Er dient rekening mee te worden gehouden dat het speciale karakter van deze categorie wedstrijden goed tot zijn recht zal kunnen komen, zodat het jurylid rijstijlbeoordeling springen in staat is tot een goed oordeel te komen.
3. **Winst- en verliespuntenregeling**
Bij rijstijlwedstrijden telt de eerste ronde mee voor de winst- en verliespunten. Bij het behalen van een eindtotaal van 60 tot 75 punten wordt 1 winstpunt toegekend en bij een totaal van 75 punten en hoger 2 winstpunten.
Vanaf de klasse L wordt bij een totaal van 45 punten of minder 1 verliespunt toegekend en bij uitsluiting worden 2 verliespunten toegekend. In de klasse B worden geen verliespunten toegekend.
4. **Tweede ronde**
Het is mogelijk een 2^e ronde uit te schrijven over een verkort parcours. In het vraagprogramma kan worden opgenomen hoeveel combinaties (minimaal 25%) in aanmerking komen voor een 2^e ronde. De beoordeling van de 2^e ronde is bepalend voor de einduitslag.
5. **De wijze, waarop de wedstrijd wordt verreden, moet in het vraagprogramma worden vermeld, overeenkomstig met één van de volgende formules:**
 - a. Rijstijlwedstrijd 1 ronde, de beoordeling van de rijstijl zal worden gedaan door een jurylid rijstijlbeoordeling springen vanuit de jury accommodatie.
 - b. Rijstijlwedstrijd 1 ronde, de beoordeling van de rijstijl zal worden gedaan door een jurylid rijstijlbeoordeling springen vanuit de ring, waarbij een korte toelichting op de beoordeling zal worden gegeven.
 - c. Rijstijlwedstrijd 1 ronde, de beoordeling van de rijstijl zal worden gedaan door een jurylid rijstijlbeoordeling springen, in samenspraak met de gastjury vanuit de ring, waarbij er door de gastjury een korte toelichting op de beoordeling zal worden gegeven.
 - d. Rijstijlwedstrijd over 2 ronden, de beoordeling van de rijstijl zal worden gedaan door een jurylid rijstijlbeoordeling springen vanuit de jury accommodatie.
 - e. Rijstijlwedstrijd over 2 ronden, de beoordeling van de rijstijl zal worden gedaan door een jurylid rijstijlbeoordeling springen vanuit de ring, waarbij een korte toelichting op de beoordeling zal worden gegeven.
 - f. Rijstijlwedstrijd over 2 ronden, de beoordeling van de rijstijl zal worden gedaan door een jurylid rijstijlbeoordeling springen, in samenspraak met de gastjury vanuit de ring, waarbij er door de gastjury een korte toelichting op de beoordeling zal worden gegeven.
6. **Hors Concours starts**
Hors Concours (HC) starts zijn toegestaan in rijstijlrubrieken met inachtneming van het bepaalde in artikel 253, lid 5. HC combinaties krijgen geen stijlbeoordeling.

Artikel 281 – Wedstrijden voor jonge paarden

De wedstrijden hebben ten doel de aanleg van jonge springpaarden te toetsen. Aan de wedstrijden kunnen 4-, 5-, 6- en 7-jarige paarden deelnemen. Ieder in de eigen leeftijdscategorie. Naast datgene wat in dit artikel is beschreven zijn verder de KNHS-reglementen van toepassing. Om deel te kunnen nemen moet de ruiter in het bezit zijn van een geldige startpas met het desbetreffende paard. De combinatie dient startgerechtigd te zijn in de betreffende klasse/hoogte. Bij inschrijving dient vermeld te worden de fokker van het paard, de eigenaar van het paard, de afstamming; vader en moedersvader. Deze gegevens moeten ook op de startlijst vermeld worden. De wedstrijden komen wel in aanmerking voor winst- en verliespunten. Het doel is het beoordelen van de natuurlijke aanleg. Wanneer het doel is het beoordelen van de natuurlijke aanleg dan is het gebruik van strijklappen, bandages o.i.d. om de achterbenen niet toegestaan en wordt het overmatig springen in relatie tot de hindernishoogtes in de beoordeling als negatief meegenomen. In rubrieken voor 4-en 5-jarige springpaarden is het Pelhambit en het Pessoabit niet toegestaan.

Voor alle rubrieken voor jonge paarden geldt dat de achterbeen bescherming aan de volgende voorwaarden moet voldoen:

- Achterbeenbescherming mag aan de binnenzijde van het achterbeen een maximale hoogte hebben van 16 cm.
 - Achterbeenbescherming moet aan de buitenzijde van het achterbeen een minimale hoogte van 5 cm hebben en mag de kogel aan de buitenkant niet bedekken
 - Voor de sluiting van de achterbeenbescherming mag alleen niet elastische klittenband gebruikt worden, andere sluitingen als knopsluiting, haaksluiting of gespsluiting zijn niet toegestaan.
 - De binnenkant van de achterbeenbeschermers moeten vlak en van zacht materiaal zijn.
 - De achterbeenbeschermers moeten goed passen rondom de binnenzijde van de kogel en ter hoogte van de vetlok.
 - Er mag geen andere losse bescherming gebruikt worden, zoals losse bandjes of ringen enz.
1. Vierjarigen (wordt in de klasse L geregistreerd) en vijfjarigen (worden in de M geregistreerd)
Voor de vier- en vijfjarige paarden kunnen de wedstrijden als volgt worden uitgeschreven;
- b. Springparcours, oplopend tot maximaal 1.10m (4 jaar) en 1.20m (5 jaar), tabel A niet op tijd met een vastgestelde toegestane tijd, beoordeling overeenkomstig tabel A, behalve de strafpunten voor afgeworpen hindernissen, art. 238.1.2. Plaatsing geschiedt op basis van beoordeling op springkwaliteit en gemaakte strafpunten. Afstanden tussen de hindernissen minimaal 6 galopsprongen. Er mogen maximaal 2 dubbelsprongen worden opgenomen in het parcours.
 - c. Beoordeling
Tijdens iedere wedstrijd worden de combinaties beoordeeld door 1 springjurylid voor de strafpunten en tijd. Hiernaast zullen twee, door de organisatie aangewezen, deskundigen gezamenlijk of los van elkaar cijfers geven. De cijfers (0-10 met de mogelijkheid tot halve punten) worden gegeven voor de volgende onderdelen:
 - 1. Aanleg als springpaard (reflexen, vermogen, techniek, instelling).
 - 2. Kwaliteit van de galop (balans, souplesse, vermogen om te schakelen)
 - 3. Het gereden zijn van het paard ((grondtempo, aanleuning, gehoorzaamheid)
 - 4. De wijze van rijden van de ruiter/amazone (houding en zit, techniek van het rijden)De gegeven cijfers worden bij elkaar opgeteld en vermenigvuldigd met 2,5 zodat het maximale aantal te behalen punten honderd is. Op dit resultaat worden de behaalde strafpunten in mindering gebracht volgens Tabel A. Er zal een klassement opgemaakt worden aan de hand van de resultaten. Bij een eventuele ex-aequo klassering voor de eerste plaats kan er middels een barrage op strafpunten en tijd worden uitgemaakt wie de winnaar is.
2. Zesjarigen (wordt in de klasse Z geregistreerd)
Voor de zesjarigen kunnen parcoursen worden uitgeschreven volgens tabel A. de parcoursen mogen oplopen tot een maximale hoogte van 1.30m. Tevens kan voor zesjarige paarden een rubriek worden uitgeschreven die wordt beoordeeld volgens artikel 280, lid 1.
3. Zevenjarigen (wordt in de klasse ZZ geregistreerd)
Voor de zevenjarigen kunnen parcoursen worden uitgeschreven volgens tabel A. de parcoursen mogen oplopen tot een maximale hoogte van 1.35m.

Bijlage 1 - Tabel II.1 / Tabel II.2/ Tabel II.3 / Tabel II.4/ Tabel II.5 berekening van de toegestane tijd bij verschillende tempi

Tabel II.1 - Berekening van de toegestane tijd. Snelheid 30 m/min.

m	Tientallen meters									
	00	10	20	30	40	50	60	70	80	90
1	20"	22"	24"	26"	28"	30"	32"	34"	36"	38"
2	40"	42"	44"	46"	48"	50"	52"	54"	56"	58"
3	60"	62"	64"	66"	68"	70"	72"	74"	76"	78"
4	80"	82"	84"	86"	88"	90"	92"	94"	96"	98"
5	100"	102"	104"	106"	108"	110"	112"	114"	116"	118"
6	120"	122"	124"	126"	128"	130"	132"	134"	136"	138"
7	140"	142"	144"	146"	148"	150"	152"	154"	156"	158"
8	160"	162"	164"	166"	168"	170"	172"	174"	176"	178"
9	180"	182"	184"	186"	188"	190"	192"	194"	196"	198"

Tabel II.2 - Berekening van de toegestane tijd. Snelheid 325m/min.

m	Tientallen meters									
	00	10	20	30	40	50	60	70	80	90
1	19"	21"	23"	24"	26"	28"	30"	32"	34"	36"
2	37"	39"	41"	43"	45"	47"	48"	50"	52"	54"
3	56"	58"	60"	61"	63"	65"	67"	69"	71"	72"
4	74"	76"	78"	80"	82"	84"	85"	87"	89"	91"
5	93"	95"	96"	98"	100"	102"	104"	106"	108"	109"
6	111"	113"	115"	117"	119"	120"	122"	124"	126"	128"
7	130"	132"	133"	135"	137"	139"	141"	143"	144"	146"
8	148"	150"	152"	154"	156"	157"	159"	161"	163"	165"
9	167"	169"	170"	172"	174"	176"	178"	180"	181"	183"

Tabel II.3 - Berekening van de toegestane tijd. Snelheid 350m/min.

m	Tientallen meters									
	00	10	20	30	40	50	60	70	80	90
1	18"	19"	21"	23"	24"	26"	28"	30"	31"	33"
2	35"	36"	38"	40"	42"	43"	45"	47"	48"	50"
3	52"	54"	55"	57"	59"	60"	62"	64"	66"	67"
4	69"	71"	72"	74"	76"	78"	79"	81"	82"	84"
5	86"	88"	90"	91"	93"	95"	96"	98"	100"	102"
6	103"	105"	107"	108"	110"	112"	114"	115"	117"	119"
7	120"	122"	124"	126"	127"	129"	131"	132"	134"	136"
8	138"	139"	141"	143"	144"	146"	148"	150"	151"	153"
9	155"	156"	158"	160"	162"	163"	165"	167"	168"	170"

Tabel II.4 - Berekening van de toegestane tijd. Snelheid 375m/min.

m	Tientallen meters									
	00	10	20	30	40	50	60	70	80	90
1	16"	18"	20"	21"	23"	24"	26"	28"	29"	31"
2	32"	34"	36"	37"	39"	40"	42"	44"	45"	47"
3	48"	50"	52"	53"	55"	56"	58"	60"	61"	63"
4	64"	66"	68"	69"	71"	72"	74"	76"	77"	79"
5	80"	82"	84"	85"	87"	88"	90"	92"	93"	95"
6	96"	98"	100"	101"	103"	104"	106"	108"	109"	111"
7	112"	114"	116"	117"	119"	120"	122"	124"	125"	127"
8	128"	130"	132"	133"	135"	136"	138"	140"	141"	143"
9	144"	146"	148"	149"	151"	152"	154"	156"	157"	159"

Tabel II.5 - Berekening van de toegestane tijd. Snelheid 400m/min.

m	Tientallen meters									
	00	10	20	30	40	50	60	70	80	90
1	15"	17"	18"	20"	21"	23"	24"	26"	27"	29"
2	30"	32"	33"	35"	36"	38"	39"	41"	42"	44"
3	45"	47"	48"	50"	51"	53"	54"	56"	57"	59"
4	60"	62"	63"	65"	66"	68"	69"	71"	72"	74"
5	75"	77"	78"	80"	81"	83"	84"	86"	87"	89"
6	90"	92"	93"	95"	96"	98"	99"	101"	102"	104"
7	105"	107"	108"	110"	111"	113"	114"	116"	117"	119"
8	120"	122"	123"	125"	126"	128"	129"	131"	132"	134"
9	135"	137"	138"	140"	141"	143"	144"	146"	147"	149"

honderdtallen

Bijlage 2- Schema startvolgorde wedstrijden met opeenvolgende uitschakeling

Startvolgorde voor 8 deelnemers



Startvolgorde voor 16 deelnemers



Bijlage 3- Correct gebouwde hindernissen

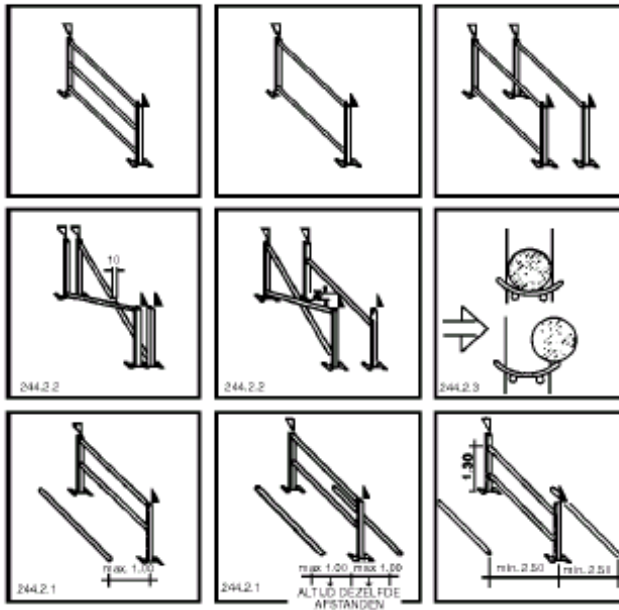

Het opbouwen van hindernissen
oefen- en opwarmerterreinen.

Correct gebouwde hindernissen.

Bijlage 4- Niet correct gebouwde hindernissen

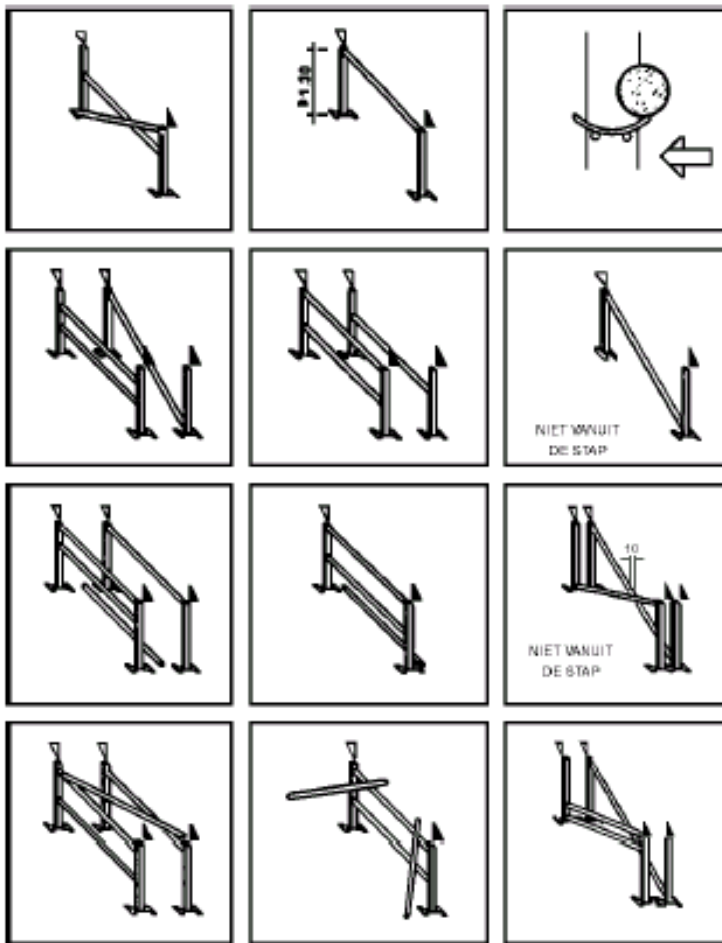

Bijlage 5 - inschaling nieuwe combinaties

Tabel 7.1

Springen Paarden

Ruiter	Paard	Klasse
-/B	-/B/L/M/Z/ZZ/1.40/1.50	B
L	-/B	B
L	L/M/Z/ZZ/1.40/1.50	B, L
M	-/B	B, L
M	L	B, L
M	M/Z/ZZ/1.40/1.50	L, M
Z (1 x)	-/B	B, L
Z (1 x)	L	B, L
Z (1 x)	M	L, M
Z (1 x)	Z/ZZ/1.40/1.50	M, Z
Z (2 x)	-/B/L	L, M, Z
Z (2 x)	M	L, M, Z
Z (2 x)	Z/ZZ/1.40/1.50	M, Z
ZZ (1 x)	-/B	B, L
ZZ (1 x)	L	B, L
ZZ (1 x)	M	L, M
ZZ (1 x)	Z	M, Z
ZZ (1 x)	ZZ/1.40/1.50	Z, ZZ
ZZ (2 x)	-/B/L	L, M, Z, ZZ
ZZ (2 x)	M	L, M, Z, ZZ
ZZ (2 x)	Z	M, Z, ZZ
ZZ (2 x)	ZZ/1.40/1.50	Z, ZZ
1.40(1 x)	-/B	B, L
1.40(1 x)	L	B, L
1.40(1 x)	M	L, M
1.40(1 x)	Z	M, Z
1.40(1 x)	ZZ	Z, ZZ
1.40(1 x)	1.40/1.50	Z, ZZ, 1.40
1.40(2 x)	-/B/L	L, M, Z, ZZ, 1.40
1.40(2 x)	M	L, M, Z, ZZ, 1.40
1.40(2 x)	Z	M, Z, ZZ, 1.40
1.40(2 x)	ZZ	Z, ZZ, 1.40
1.40(2 x)	1.40/1.50	Z, ZZ, 1.40
1.50(1 x)	-/B	B, L
1.50(1 x)	L	B, L
1.50(1 x)	M	L, M
1.50(1 x)	Z	M, Z
1.50(1 x)	ZZ	Z, ZZ,
1.50(1 x)	1.40	Z, ZZ, 1.40
1.50(1 x)	1.50	ZZ, 1.40, 1.50
1.50(2 x)	-/B/L	L, M, Z, ZZ, 1.40, 1.50
1.50(2 x)	M	L, M, Z, ZZ, 1.40, 1.50
1.50(2 x)	Z	M, Z, ZZ, 1.40, 1.50
1.50(2 x)	ZZ	Z, ZZ, 1.40, 1.50
1.50(2 x)	1.40	Z, ZZ, 1.40, 1.50
1.50(2 x)	1.50	ZZ, 1.40, 1.50

Tabel 7.2
Springen Pony's

Ruiter	Pony	Klasse
-/B	-/B/L/M/Z/ZZ	B
L	-/B	B
L	L/M/Z/ZZ	B, L
M	-/B	B, L
M	L	B, L
M	M/Z/ZZ	L, M
Z	-/B	B, L
Z	L	B, L
Z	M	L, M
Z	Z/ZZ	M, Z
Z (2 x)	-/B/L	L, M, Z
Z (2 x)	M	L, M, Z
Z (2 x)	Z/ZZ	M, Z
ZZ cat DE	-/B	B, L
ZZ cat DE	L	B, L
ZZ cat DE	M	L, M
ZZ cat DE	Z	M, Z
ZZ cat DE	ZZ	Z, ZZ
ZZ (2 x)	-/B/L	L, M, Z, ZZ
ZZ (2 x)	M	L, M, Z, ZZ
ZZ (2 x)	Z	M, Z, ZZ
ZZ (2 x)	ZZ	Z, ZZ

Nieuwe ponycombinaties worden naar keuze ingedeeld in de hoogst gemeenschappelijke klasse van ruiter en pony of in de klasse die behoort bij de hoogst gemeenschappelijke hoogte van ruiter en pony volgens onderstaande tabel.

Klasse	Cat. A	Cat. B	Cat. C	Cat. D	Cat. E
B	0.50	0.60	0.70	0.80	0.90
L	0.60	0.70	0.80	0.90	1.00
M	n.v.t.	n.v.t.	0.90	1.00	1.10
Z	n.v.t.	n.v.t.	1.00	1.10	1.20
ZZ	n.v.t.	n.v.t.	n.v.t.	1.20	1.30

Bijlage 6 – toegestane bitten

Alleen de afgebeelde bitten zijn toegestaan in zowel bus-, water-, D- en kneveltrens uitvoering. Een kinriempje mag uitsluitend gebruikt worden bij het Pelhambit en moet bekleed zijn.

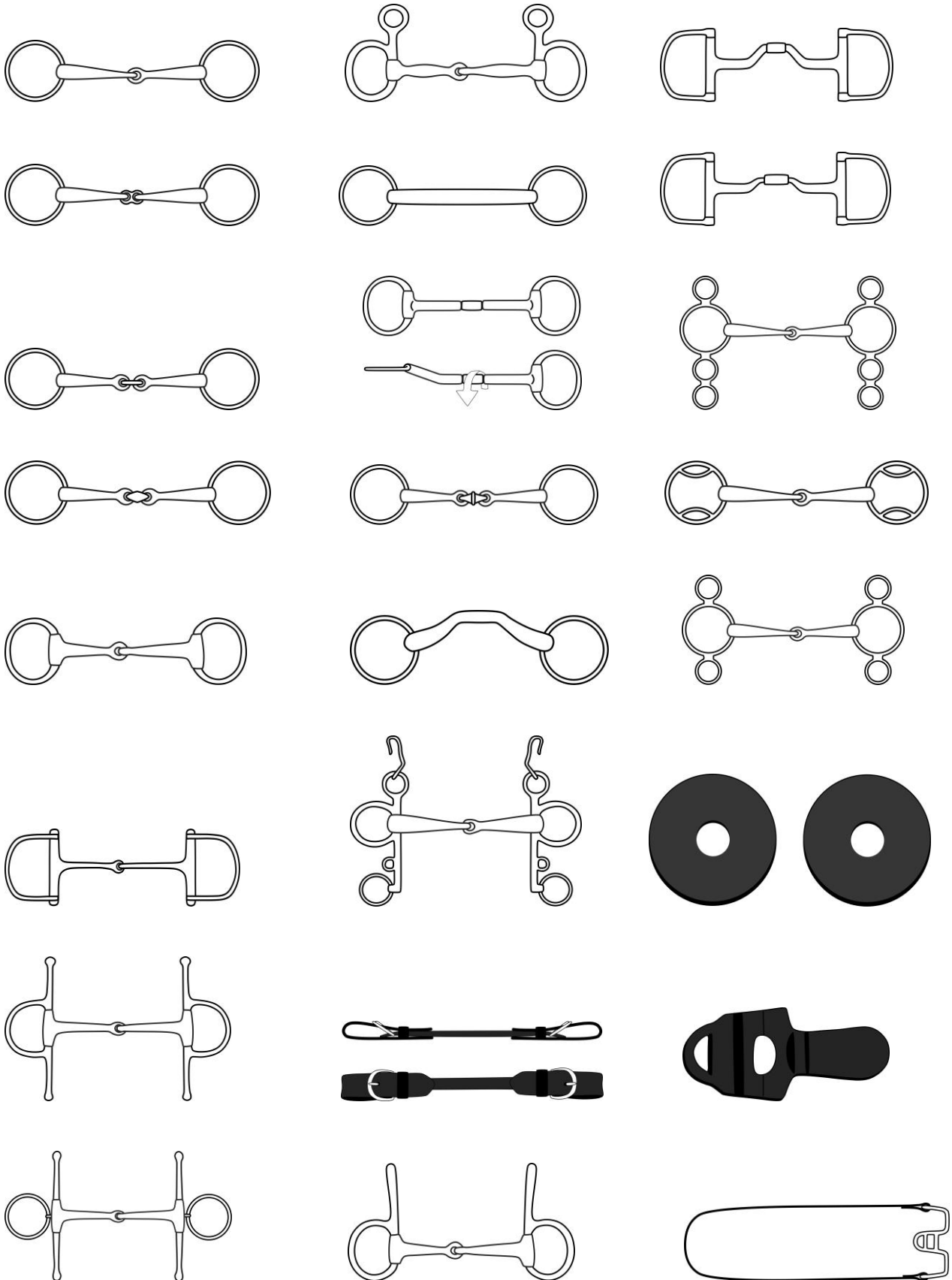

Bijlage 7 - Protocol Rijstijlbeoordeling volgens artikel 280

Datum:		Ring	:	
Volgnr.:		Ruiter	:	
Naam vereniging:		Paard	:	
Combinatienummer:		Jury	:	

De Deelnemers krijgen cijfers (halve of hele punten) voor de onderstaande onderdelen waarbij de aangegeven vermenigvuldigingsfactor wordt gebruikt. Het maximum aantal punten is 100.

BEOORDELINGSCRITEIA	UITLEG	
1. De wijze van rijden (x5)	Bij de wijze van rijden zijn de volgende onderwerpen van belang: - Grondtempo: <ul style="list-style-type: none"> ○ Het ritme van de galop met gecontroleerde drang naar voren. ○ Het paard gaat vloeiend en in balans - Correct aanrijden: <ul style="list-style-type: none"> ○ Gereden lijn naar en van de sprong, o.a. het recht aanrijden van de hindernis. Daarbij tevens de gereden lijn van de wendingen. ○ Het paard in de afzet, op de sprong en in de landing op het midden van de hindernis ○ In de juiste galop door de wending - Algehele uitstraling; <ul style="list-style-type: none"> ○ De ontspannen, attente en ongedwongen houding en bewegingen van het paard (Happy Athlete) 	
	(Cijfer x 5) x 5 =
2. Houding en zit (x4)	Gevraagd wordt een onafhankelijke zit met een stil onderbeen waarbij de hak het laagste punt is. De ruiter moet soepel en in balans zitten, mee zijn in de beweging en het paard in staat stellen om op een juiste wijze te springen. Hulpen moeten subtiel maar wel effectief zijn.	
	(Cijfer x 4) x 4 =
3. Algemene indruk (x1)	De totale verzorging van deelnemer, paard/pony en harnachement.	
	(Cijfer x 1)	
Totaalcijfer Rijstijlbeoordeling (1 + 2 + 3)		=

Aftrek: Springfouten

Tijdfouten

Totaal :